

IRWIN®



CATÁLOGO 2024

A IRWIN® está presente no Brasil há mais de meio século, mas sua trajetória em outros países foi iniciada muito antes: em 1885, fundada com o nome de Irwin Auger Bit Company, a empresa entrou no mercado de ferramentas ao lançar um modelo de trado (instrumento de aço em forma de espiral que consegue perfurar madeira e terra). Desde então, a IRWIN® fabrica e distribui ferramentas manuais e acessórios para os profissionais que procuram por qualidade, durabilidade e desempenho superior.

É POR ISSO QUE TODOS OS ANOS TRAZEMOS LANÇAMENTOS E INOVAÇÕES PARA O MERCADO, SEMPRE BUSCANDO O MELHOR PARA OS PROFISSIONAIS ESPECIALISTAS.



Clique na seção
que deseja consultar



**ALICATES E
CHAVES DE APERTO**



ARMAZENAGEM



**BROCAS, JOGOS
E PONTAS**



CHAVES DE FENDA



**CORTADORES DE
PISOS E AZULEJOS**



**DISCOS, LÂMINAS
E SERRAS**



**EXTRATORES
DE PARAFUSOS**



**FERRAMENTAS DE
MEDIÇÃO E MARCAÇÃO**



**FERRAMENTAS MANUAIS
DE APERTO/FIXAÇÃO**



**FERRAMENTAS
MANUAIS DE CORTE**



MARTELOS



**SUPOORTE E
ATENDIMENTO**



FERRAMENTAS DE QUALIDADE PARA TODO O TIPO DE TRABALHO

Clique na categoria que
deseja ser direcionado.



05 ALICATES E CHAVES DE APERTO

30 ARMAZENAGEM

BROCAS, JOGOS E PONTAS

44 BROCAS PARA CONCRETO

52 BROCAS PARA MADEIRA

65 BROCAS PARA METAL

71 JOGOS PARA MARTELO
PERFURADOR/ROMPEDOR

73 JOGOS PARA FURAR/PARAFUSAR

76 PONTAS PARA PARAFUSADEIRA

79 CHAVES DE FENDA

83 CORTADORES DE PISOS E AZULEJOS

DISCOS, LÂMINAS E SERRAS

89 DISCOS METALMAX™

92 DISCOS ABRASIVOS

96 DISCOS DIAMANTADOS

101 DISCOS PARA SERRAS CIRCULARES

105 SERRAS TICO-TICO

109 EXTRATORES DE PARAFUSOS

FERRAMENTAS DE MEDIÇÃO E MARCAÇÃO

112 ESQUADROS

114 TRENAS MANUAIS IRWIN

117 MARCAÇÃO

120 NÍVEIS

FERRAMENTAS MANUAIS DE APERTO/FIXAÇÃO

125 GRAMPOS

131 REBITADORES MANUAIS

FERRAMENTAS MANUAIS DE CORTE

135 ESTILETES

141 FORMÕES

144 SERRAS MANUAIS E ARCOS

147 SERROTES

151 TESOURAS PARA CORTE DE CHAPAS

155 MARTELO

162 TOTAL CARE

IRWIN®



ALICATES E CHAVES DE APERTO













FAMÍLIA DE ALICATES IRWIN® VISE-GRIP®

- Design PowerSlot™ curvo: Esforço de corte reduzido em até 50%. O design curvo equilibra a capacidade da mandíbula e o desempenho de corte
- Os alicates IRWIN® Vise-Grip® são produtos robustos, resistentes e versáteis produzidos em CROMO VANÁDIO e com os novos cabos para uso geral
- VISE-GRIP que podem ser utilizados nas mais diversas aplicações no segmento automotivo, industrial e de construção:
- Família de alicates IRWIN® VISE-GRIP® NBR com isolamento de 1.000V: a qualidade, resistência e durabilidade do alicate Universal IRWIN® VISE-GRIP®, aprovados e certificados pela norma NBR9699 e NR10.
- Os alicates para uso geral VISE-GRIP®, possuem os exclusivos cabos VISE-GRIP®, que são mais macios e confortáveis, proporcionando uma maior ergonomia e segurança, evitando acidentes e lesões..
- As chaves ajustáveis e torqueses são produzidas em aço Cromo-Vanádio com acabamento fosfatizado.





ALICATES DE PRESSÃO - CARACTERÍSTICAS

Tipo	Aplicação	Corta Arame	Utilização
 10VR®	O mordente reto e curvo permite máxima fixação das mandíbulas em superfícies planas, chapas e perfis hexagonais ou retangulares simultaneamente.	Não	Mecânicos, Carpinteiros, Construção Civil, Metal-Mecânica e Serviços Domésticos
 10CR®	Fixação de perfis metálicos circulares, hexagonais ou planos, porcas e parafusos. Apto para dobrar arames.	Não	
 5WR® 7WR® 10WR®	Cortador de arame na parte interna. Fixação de perfis metálicos circulares, hexagonais ou planos. Apto para dobrar arames.	Sim	
 7R® 10R®	Permite máxima fixação das mandíbulas em superfícies planas, chapas e perfis hexagonais ou retangulares.	Não	
 RR®	Vedação de tubos de cobre e vedação temporária de mangueira onde há vazamento de líquidos ou gases.	Não	
 76LN®	Ideal para extrair objetos de locais apertados e de difícil alcance.	Sim	Indústria Metal-Mecânica, Eletrônica e Mecânicos
 9R®	Fixação de tubos ou chapas a serem soldados no topo; fixação de tubos ou tarugos a serem perfurados e fixação de chapas para colocação de rebite.	Não	Funilaria, Indústria Mecânica e Instalações Hidráulicas
 11R®	Operações de solda de perfis ou chapas de diversos tamanhos.	Não	Funilaria, Indústria Mecânica e Manutenção
 20R®	Fixação de tubos e substituição do filtro de óleo de automóveis.	Não	Mecânicos e Posto de Gasolina
 12LC®	Fixação em canos de água, descargas de automóveis e superfícies em geral.	Não	Instalações Hidráulicas



ALICATE DE PRESSÃO MORDENTE RETO E CURVO VISE-GRIP®



Aço VISE-GRIP®. Liga especial de Cromo-Vanádio.

O Original
DESDE 1924™

1809681

Dureza dos dentes. Dentes forjados e temperados para garantir maior agarre e não deformação.

Brasagem dos mordentes. Solda de alta performance que garante a durabilidade dos mordentes, mesmo em alta pressão de agarre.



Gatilho de liberação fácil.

Tratamento térmico.
Maior durabilidade e força em todo o corpo.



ALICATE DE PRESSÃO MORDENTE RETO VISE-GRIP®

102L3

- Dentes endurecidos.
- Pressão de fixação de 1 tonelada.
- Gatilho de liberação fácil.
- Parafuso para ajuste de pressão com encaixe para chave hexagonal.



ALICATE DE PRESSÃO MORDENTE CURVO E CORTADOR DE ARAMES VISE-GRIP®

502L3

- Capacidade para corte de arames macios de até 1/4".
- Dentes endurecidos.
- Pressão de fixação de 1 tonelada.
- Gatilho de liberação fácil.
- Parafuso para ajuste de pressão com encaixe para chave hexagonal.



ALICATE DE PRESSÃO MORDENTE CURVO VISE-GRIP®

4935576

- Dentes endurecidos.
- Pressão de fixação de 3 toneladas.
- Gatilho de liberação fácil.
- Parafuso para ajuste de pressão com encaixe para chave hexagonal.

Código	Descrição	Tipo	L (mm)	L (pol.)	Ajuste da Mandíbula	Compr. (mm)	Largura (mm)	Altura (mm)	Peso (g)
1809681	Alicate de Pressão Mordente Reto e Curvo VISE-GRIP®	10VR®	250	10"	0-1.7/8" / 48	220	60	17	505
302L3	Alicate de Pressão Mordente Reto VISE-GRIP®	7R®	175	7"	0-1.1/8" / 29	183	55	17	340
102L3	Alicate de Pressão Mordente Reto VISE-GRIP®	10R®	250	10"	0-1.5/8" / 41	227	65	20	552
902L3	Alicate de Pressão Mordente Curvo e Cortador de Arames VISE-GRIP®	5WR®	125	5"	0-1.1/4" / 29	140	40	15	159
702L3	Alicate de Pressão Mordente Curvo e Cortador de Arames VISE-GRIP®	7WR®	175	7"	0-1.5/8" / 41	190	50	18	324
502L3	Alicate de Pressão Mordente Curvo e Cortador de Arames VISE-GRIP®	10WR®	250	10"	0-1.7/8" / 48	220	60	17	505
4935576	Alicate de Pressão Mordente Curvo VISE-GRIP®	10CR®	250	10"	0-1.7/8" / 48	220	60	20	794



ALICATE DE PRESSÃO BICO LONGO RETO E CORTADOR DE ARAMES VISE-GRIP®

1402L3



- Capacidade para corte de arames macios de até 1/4".
- Gatilho de liberação fácil.
- Parafuso para ajuste de pressão.

ALICATE DE PRESSÃO MULTIUSO VISE-GRIP®

12L3



- Gatilho de liberação fácil.
- Parafuso para ajuste de pressão.

Código	Descrição	Tipo	-L- (mm)	-L- (pol.)	Ajuste da Mandíbula	Compr. (mm)	Largura (mm)	Altura (mm)	Peso (g)
1402L3	Alicate de Pressão Bico Longo Reto e Cortador de Arames VISE-GRIP®	6LN®	150	6"	2.1/4" / 57	165	40	17	169
12L3	Alicate de Pressão Multiuso VISE-GRIP®	12LC®	300	12"	0-3.1/8" - 79	270	70	20	683



ALICATE DE PRESSÃO PARA SOLDA TIPO C VISE-GRIP®

19

- Gatilho de liberação fácil.
- Parafuso para ajuste de pressão.



ALICATE DE PRESSÃO PARA SOLDA TIPO U VISE-GRIP®

25ZR

- Gatilho de liberação fácil.
- Parafuso para ajuste de pressão.



ALICATE DE PRESSÃO PARA REFRIGERAÇÃO VISE-GRIP®

29

- Mandíbulas com geometria circular para total vedação do tubo de cobre.
- Gatilho de liberação fácil.
- Parafuso para ajuste de pressão.

The Original
DESDE 1924™

Código	Tipo	-L- (mm)	-L- (pol.)	Ajuste da Mandíbula	Prof. da Garganta	Compr. (mm)	Largura (mm)	Altura (mm)	Peso (g)
19	11R®	275	11"	0-4" / 100	2.5/8" / 67	275	140	20	771
25ZR	9R®	225	9"	2.3/4" / 70	1.5/8" / 41	275	135	100	605
29	RR®	175	7"	1-4" / 6	1" / 25	187	55	17	340

ALICATE DE PRESSÃO DE CORRENTE VISE-GRIP®

- Corrente com diâmetro de até 6".
- Gatilho de liberação fácil.
- Parafuso para ajuste de pressão.



27ZR

The Original
DESDE 1924™

Código	Tipo	-L- (mm)	-L- (pol.)	Comp. da Corrente	Aperto Máximo	Compr. (mm)	Largura (mm)	Altura (mm)	Peso (g)
27ZR	20R®	225	9"	18" / 455	6" / 150	240	90	17	794



ALICATE DE CORTE DIAGONAL ISOLADO

1.000 V NBR9699 VISE-GRIP®

1864069

Ideal para trabalhos de eletricidade, eletrônica, pneumática, mecânica e artesanatos. É indicado para cortar fios, arames, mangueiras plásticas, desencapar fios, cortar arame temperado de até 1,5 mm de diâmetro e arame macio de modo geral.

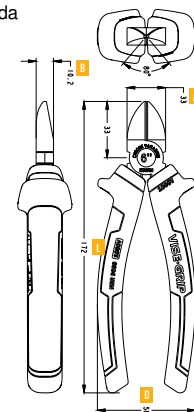
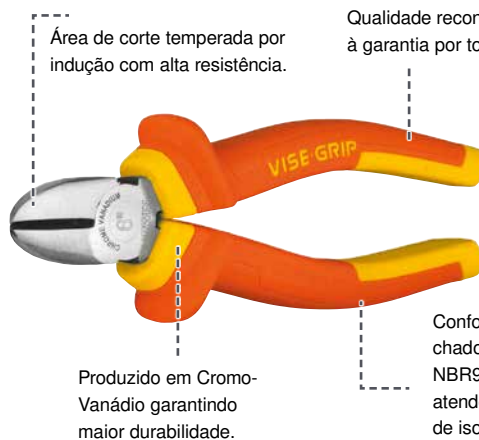

Código	Descrição	Tamanho	A (mm)	B (mm)	D (mm)	L (mm)	Peso (g)
1864069	Alicate de Corte Diagonal Isolado 1000V NBR9699	6"	33,0	10,2	58,0	172,0	310

ALICATE MEIA CANA ISOLADO

1.000 V NBR 9699 VISE-GRIP®

1864072

Ideal para trabalhos de eletricidade em lugares apertados de difícil acesso. Permite segurar, moldar, torcer, puxar e cortar arame temperado de até 1,5 mm de diâmetro e arame macio de até 2,5 mm de diâmetro. Auxilia na colocação de anéis de pressão e arruelas e na montagem de painéis elétricos e eletrônicos.

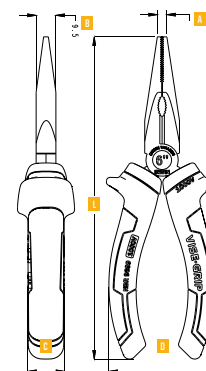
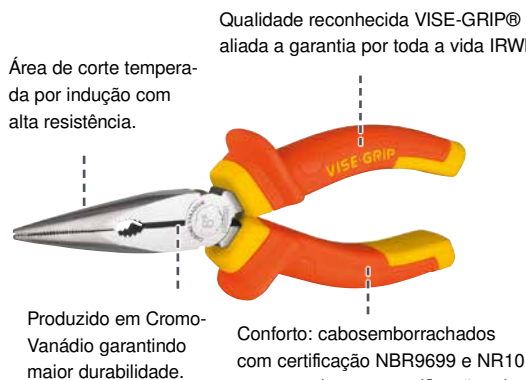

Código	Descrição	Tamanho	A (mm)	B (mm)	C (mm)	D (mm)	L (mm)	Peso (g)
1864072	Alicate Meia Cana Isolado 1000V NBR9699	6"	5,0	18,5	9,5	2,5	170	130
1864075	Alicate Meia Cana Isolado 1000V NBR9699	8"	5,7	21,5	10,0	3,5	210	220



ALICATE UNIVERSAL 8"
ISOLADO 1.000 V NBR9699

1W13981

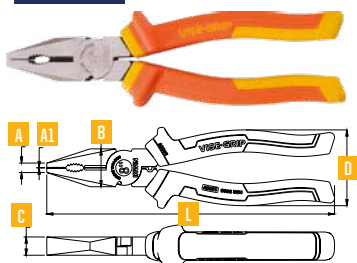

ALICATE DE CORTE DIAGONAL REFORÇADO 8" ISOLADO 1.000 V NBR9699

1864070

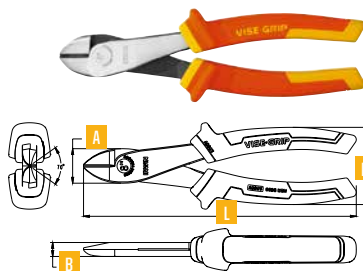

ALICATE DE BICO CURVO 6"
ISOLADO 1.000 V NBR9699

1864076

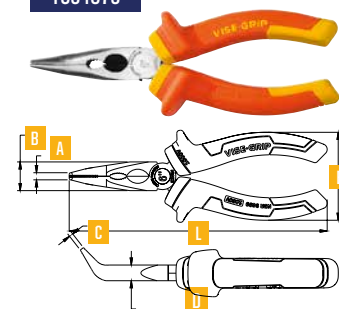

ALICATE DE ELETRICISTA 8"
ISOLADO 1.000 V
NBR9699

1864079

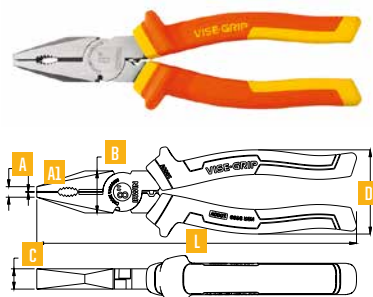

ALICATE BOMBA D'ÁGUA 10"
ISOLADO 1.000 V
NBR9699

1864071

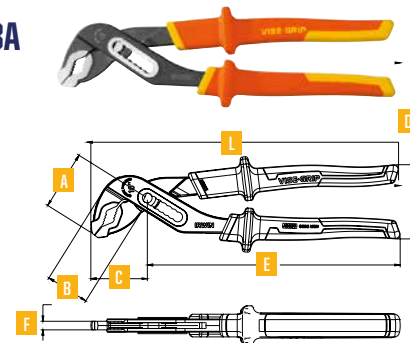

Código	Descrição	Tamanho	A (mm)	A1 (mm)	B (mm)	C (mm)	D (mm)	E (mm)	F (mm)	L (mm)	Peso (g)
1W13981	Alicate Universal 1000V NBR9699	8"	7,0	0,3	28,0	13,5	58,0	-	-	213	400
1864070	Alicate de Corte Diag. Reforçado 1000V NBR9699	8"	29,0	-	10,3	-	60,0	-	-	212	369
1864076	Alicate de Bico Curvo 1000V NBR9699	6"	5,0	-	18,5	2,5	9,5	56,0	-	165	198
1864079	Alicate de Eletricista 1000V NBR9699	8"	7,0	0,3	28,0	13,5	58,0	-	-	213	407
1864071	Alicate Bomba D'Água 1000V NBR9699	10"	50,0	-	37,0	47,4	63,0	212	7,2	260	452



LANÇAMENTO

DESIGN POWERSLOT™ CURVO:

Esforço de corte reduzido de 30% e 50%

1. O design curvo equilibra a capacidade da mandíbula e o desempenho de corte
2. Endurecido a laser: Oferece durabilidade consistente em toda a aresta de corte
3. Aço 60 CrV: Resistência máxima para cortes difíceis
4. Revestimento eletroforético: Para maior resistência à corrosão
5. Cabos bi-materiais: Melhoram o conforto e o controle

ALICATE PARA
ELETRICISTA 9,5"

IWHT84000

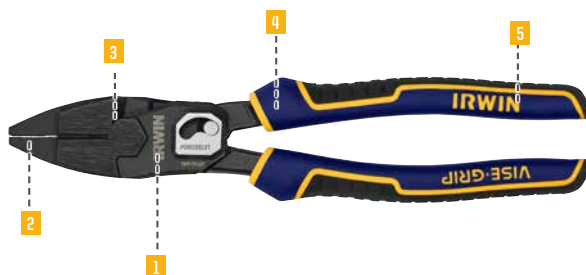
ALICATE CORTE
DIAGONAL 8"

IWHT84001



Código	Descrição	Comprimento (cm)	Largura (cm)	Altura (cm)	Peso (kg)
IWHT84000	Alicate para electricista 9,5"	3,07	9,14	2,29	492
IWHT84001	Alicate corte diagonal 8"	2,66	9,14	2,28	396



LANÇAMENTO

DESENCAPADOR 7 EM 1

IWHT84002

Design 7 em 1: Oferece várias funções para a consolidação de ferramentas no local de trabalho

1. Lateral com ranhuras: facilita o alargamento de tubos.
2. Mola de abertura: Evita a fadiga em cortes repetitivos
3. Mecanismo de travamento de armazenamento: Protege a ferramenta entre os trabalhos.
4. Cabo bi-material: Melhoram o conforto e o controle.
5. Crimpador 1,5 a 10mm.
6. Furo para torção de arames.
7. Desencapador de cabos.
8. Nariz cônico.
9. Cortador de cabos: fornece um corte limpo.
10. Alicate de pontas arredondadas: ideal para torcer.
11. Ranhuras de agarre: Para agarre e manuseio de parafusos pequenos.

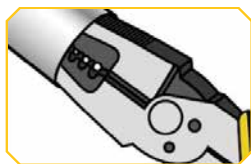

ALARGAMENTO DE TUBOS



CORTA FIOS



CORTA PARAFUSOS



DECAPADOR DE FIOS

Código	Descrição	Comprimento (cm)	Largura (cm)	Altura (cm)	Peso (kg)
IWHT84002	Desencapador 7 em 1	2,46	9,90	2,03	334

**ALICATE MEIA CANA 6"**

WISE-GRIP®

2078216

**ALICATE MEIA CANA 8"**

WISE-GRIP®

2078218

**ALICATE BICO CURVO 6"**

WISE-GRIP®

2078226

**ALICATE BICO CURVO 8"**

WISE-GRIP®

2078228

**ALICATE CORTE DIAGONAL 6"**

WISE-GRIP®

2078306

**ALICATE CORTE DIAGONAL 8"**

WISE-GRIP®

2078308

**ALICATE CORTE-CABO 8"**

WISE-GRIP®

2078328



Código	Descrição	Tipo	Tamanho (mm / pol.)	Comprimento (mm)	Largura (mm)	Altura (mm)	Peso (g)
2078216	Alicate meia cana 6"	sem isolamento	150mm / 6"	210	20	60	150
2078218	Alicate meia cana 8"	sem isolamento	200mm / 8"	240	20	70	250
2078226	Alicate bico curvo 6"	sem isolamento	150mm / 6"	210	20	60	160
2078228	Alicate bico curvo 8"	sem isolamento	200mm / 8"	230	30	70	220
2078306	Alicate corte diagonal 6"	sem isolamento	150mm / 6"	210	20	60	150
2078308	Alicate corte diagonal 8"	sem isolamento	200mm / 8"	250	30	90	320
2078328	Alicate corte-cabo 8"	sem isolamento	200mm / 8"	240	30	90	350





ALICATE ELETRICISTA AUTO AJUSTÁVEL 8"

WISE-GRIP®

2078300

- Desemcapador de Fios.
- Micro ajuste.
- Limitador de corte.
- Cortador de fios e arames.
- Crimpador de terminais.
- Cabo Pro-Touch™.
- Cabo com design de base mais larga (em relação à geração anterior) para a redução do esforço no aperto



ALICATE ELETRICISTA PARA FIOS E CABOS 5"

WISE-GRIP®

2078305



ALICATE ELETRICISTA MULTIUSO PARA FIOS E CABOS 6" VISE-GRIP®

2078316



ALICATE ELETRICISTA MULTIUSO PARA FIOS E CABOS 8" VISE-GRIP®

2078309



Código	Descrição	Tipo	Tamanho (mm / pol.)	Comprimento (mm)	Largura (mm)	Altura (mm)	Peso (g)
2078300	Alicate Eletricista Desemcapador Para Fios Auto Ajustável	sem isolamento	200 / 8"	210	90	30	700
2078305	Alicate Eletricista Desemcapador Para Fios e Cabos	sem isolamento	125 / 5"	135	55	10	190
2078316	Alicate Eletricista Desemcapador Multiuso para Fios e Cabos	sem isolamento	150 / 6"	170	55	10	305
2078309	Alicate Eletricista Desemcapador Multiuso para Fios e Cabos	sem isolamento	200 / 8"	210	70	10	460



MINI ALICATE
- CORTE FRONTAL
VISE-GRIP®

2078904



MINI ALICATE -
BICO LONGO RETO
VISE-GRIP®

2078905



MINI ALICATE -
CORTE DIAGONAL
RETO VISE-GRIP®

2078925



MINI ALICATE -
BICO LONGO CHATO
VISE-GRIP®

2078955



MINI ALICATE -
BICO LONGO CURVO
VISE-GRIP®

2078965



Código	Descrição	Tipo	Tamanho (mm / pol.)	Comprimento (mm)	Largura (mm)	Altura (mm)	Peso (g)
2078904	Mini Alicates - Corte Frontal VISE-GRIP®	sem isolamento	100 / 4-1/4"	120	65	15	100
2078905	Mini Alicates - Bico Longo Reto VISE-GRIP®	sem isolamento	130 / 5-1/4"	140	70	15	100
2078925	Mini Alicates - Corte Diagonal Reto VISE-GRIP®	sem isolamento	115 / 4-1/2"	120	65	15	100
2078955	Mini Alicates - Bico Longo Chato VISE-GRIP®	sem isolamento	140 / 5-1/2"	150	65	15	100
2078965	Mini Alicates - Bico Longo Curvo VISE-GRIP®	sem isolamento	127 / 5"	140	60	15	100

Aplicações: Elétrica, eletrônica, joalheria e artesanato.





ALICATE DE ANÉIS COM PONTA INTERCAMBIÁVEL VISE-GRIP®

2078900

- Mola de abertura.
- 4 pontas intercambiáveis (180°, 180°, 90° e 45°).
- Cabo com design de base mais larga (em relação à geração anterior) para a redução do esforço no aperto.



ALICATE BOMBA D'ÁGUA VISE-GRIP®

2078508

- Durável e resistente.
- Cabo com design de base mais larga (em relação à geração anterior) para a redução do esforço no aperto.
- Ideal para trabalhos em encanamentos, hidráulica e mecânica em geral, como instalação e colocação de bombas d'água, registros e boias d'água, aperto de conectores, válvulas, tubulações e canos.



Código	Descrição	Tipo	Tamanho (mm / pol.)	Comprimento (mm)	Largura (mm)	Altura (mm)	Peso (g)
2078900	Alicate de Anéis com Ponta Intercambiável VISE-GRIP®	sem isolamento	150 / 6"	160	90	20	562
2078508	Alicate Bomba D'Água VISE-GRIP®	sem isolamento	200 / 8"	200	40	17	260
2078510	Alicate Bomba D'Água VISE-GRIP®	sem isolamento	250 / 10"	260	70	20	380
2078512	Alicate Bomba D'Água VISE-GRIP®	sem isolamento	300 / 12"	312	70	20	1250

ALICATE TIPO FAZENDEIRO VISE-GRIP®

2078901

- Cabeça com martelo e removedor de grampos.
- Cortador e amassador de arames.
- Removedor de pregos.
- Cabo com design de base mais larga (em relação à geração anterior) para a redução do esforço no aperto

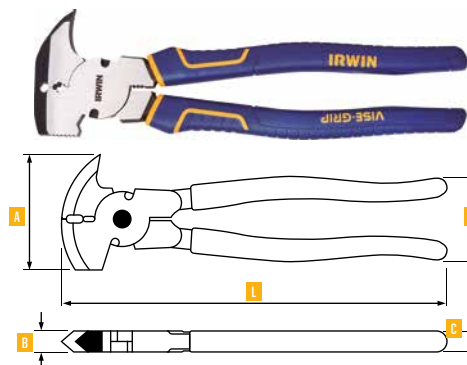

Código	Descrição	Tamanho	A (mm)	B (mm)	C (mm)	D (mm)	L (mm)	Peso (g)
2078901	Alicate Tipo Fazendeiro VISE-GRIP®	10"	86	14	19	64	276	1100



Mandíbulas sob medida.
Os dentes se agarram
facilmente às mais
diversas superfícies.



ALICATE GROOVELOCK™

WISE GRIP®

Código	Descrição	Tipo	Tamanho (mm / pol.)	Comprimento (mm)	Largura (mm)	Altura (mm)	Peso (g)
4935095	Alicate Groovelock 8" VISE-GRIP®	sem isolamento	200 / 8"	210	50	20	270
2078110	Alicate Groovelock 10" VISE-GRIP®	sem isolamento	250 / 10"	260	65	22	390
2078112	Alicate Groovelock 12" VISE-GRIP®	sem isolamento	300 / 12"	310	75	22	610



Segurar de modo firme superfícies chatas, ovais, quadradas, cilíndricas, sextavadas, oitavadas ou poligonais.

Produzido em Cromo-Vanádio garantindo maior durabilidade.

Área de corte temperada por indução com alta resistência.

Cortar fios, arames, materiais de cobre, bronze, alumínio, latão, plástico, aço comum e temperado com diâmetro máximo de 2 mm.

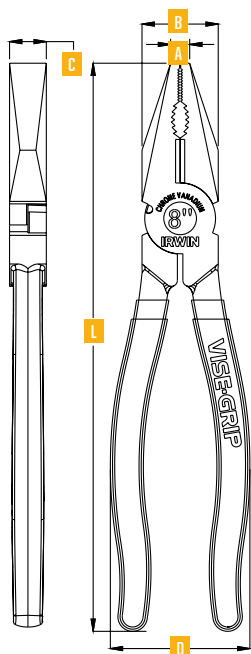

ALICATE UNIVERSAL USO GERAL VISE-GRIP®

Área de corte resistente e precisa para cortar fios, arames, materiais de cobre, bronze, alumínio, latão, plástico, aço comum e temperado com diâmetro máximo de 2 mm. O desenho do mordente permite segurar de modo firme superfícies chatas, ovais, quadradas, cilíndricas, sextavadas, oitavadas ou poligonais, além de ser produzido em Cromo-Vanádio garantindo maior durabilidade.

Código	Descrição	Tamanho	A (mm)	B (mm)	C (mm)	D (mm)	L (mm)	Peso (g)
1864060	Alicate Universal VISE-GRIP®	8"	7,0	28,0	13,5	52	213	350



Produzido em Cromo-Vanádio garantindo maior durabilidade.

Qualidade reconhecida VISE-GRIP® aliada à garantia por toda a vida IRWIN®.

1864038

ALICATE BOMBA D'ÁGUA USO GERAL

VISE-GRIP®

Ideal para trabalhos em encanamento hidráulico e mecânica em geral, como instalação e colocação de bomba d'água, registros e boias d'água, aperto de conectores, válvulas, tubulações e canos; trabalhos em encanamento hidráulico e mecânica em geral.

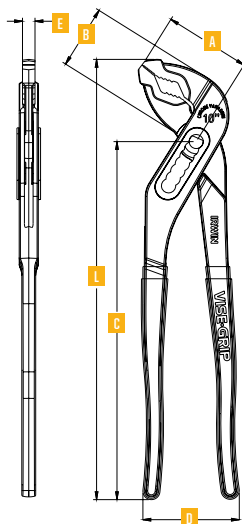

Código	Descrição	Tamanho	A (mm)	B (mm)	C (mm)	D (mm)	E (mm)	L (mm)	Peso (g)
1864038	Alicate Bomba D'Água VISE-GRIP®	10"	50	37	207	57	7,2	255	380
1864039	Alicate Bomba D'Água VISE-GRIP®	12"	58	46	260	61	8,2	315	1250



ALICATE MEIA CANA 6"
VISE-GRIP®

1864035

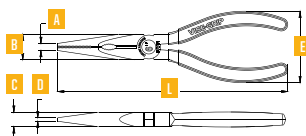

ALICATE DE CORTE DIAGONAL 6" VISE-GRIP®

1864036

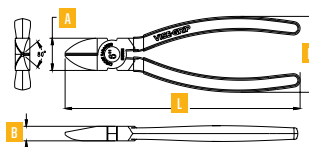

ALICATE DE CORTE DIAGONAL REFORÇADO 8" VISE-GRIP®

1864037

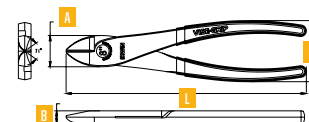

ALICATE DE BICO COM DESEMCAPADOR DE FIOS 6"
VISE-GRIP®

1864074

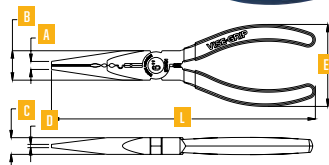

ALICATE PARA ANÉIS INTERNO RETO 7" VISE-GRIP®

1864053

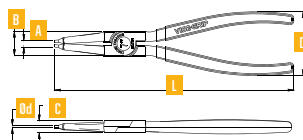

ALICATE PARA ANÉIS INTERNO CURVO 7" VISE-GRIP®

1864052

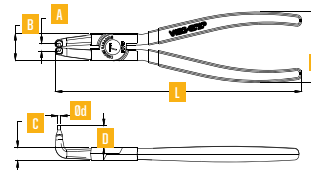

Código	Descrição	Tamanho	A (mm)	B (mm)	C (mm)	D (mm)	E (mm)	Ød (mm)	L (mm)	Peso (g)
1864035	Alicate Meia Cana VISE-GRIP®	6"	5,0	18,5	9,5	2,5	52	-	165	145
1864036	Alicate de Corte Diagonal VISE-GRIP®	6"	23,0	10,2	-	54,0	-	-	165	182
1864037	Alicate de Corte Diagonal Reforçado VISE-GRIP®	8"	29,0	10,3	-	53,0	-	-	206	268
1864074	Alicate de Bico com Desemcapador de Fios VISE-GRIP®	6"	5,0	18,3	10,4	2,0	52	-	165	145
1864053	Alicate para Anéis Interno Reto VISE-GRIP®	7"	5,3	18,6	9,3	50	-	1,8	185	185
1864052	Alicate para Anéis Interno Curvo VISE-GRIP®	7"	5,3	18,6	9,3	15,2	50	1,8	172	173



ALICATES PARA ANÉIS INTERNOS

Código

Diâmetro da Ponta (mm)

Diâmetro do Anel (mm)

1864052

1,8

19 - 60

1864053

1,8

19 - 60



ALICATE PARA ANÉIS EXTERNO CURVO 5.5"

WISE-GRIP®

1864053

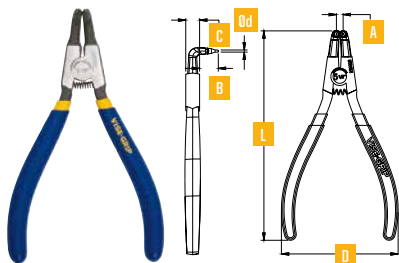

ALICATE PARA ANÉIS EXTERNO CURVO 7"

WISE-GRIP®

1864056

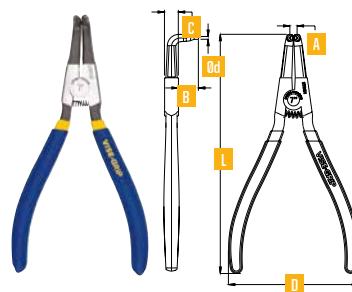

ALICATE PARA ANÉIS EXTERNO RETO 7"

WISE-GRIP®

1864057

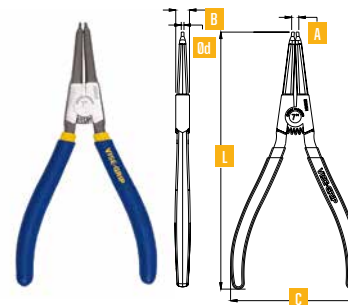

Código	Descrição	Tamanho	A (mm)	B (mm)	C (mm)	D (mm)	E (mm)	L (mm)	Od (mm)	Peso (g)
1864054	Alicate para Anéis Externo Curvo WISE-GRIP®	5.5"	4,1	11,5	8,5	42	-	129	1,3	127
1864056	Alicate para Anéis Externo Curvo WISE-GRIP®	7"	5,0	13,9	9,6	9,1	-	166	1,8	178
1864057	Alicate para Anéis Externo Reto WISE-GRIP®	7"	5,0	9,6	91,0	-	-	180	1,8	184



ALICATES PARA ANÉIS EXTERNOS

Código

Diâmetro da Ponta (mm)

Diâmetro do Anel (mm)

1864054

1,3

10 - 25

1864056

1,8

19 - 60

1864057

1,8

19 - 60



TORQUÊS ARMADOR USO GERAL VISE-GRIP®

Montagem e amarração de estruturas metálicas em geral, podendo ser usado para segurar, moldar, torcer, puxar e cortar arames, cortar fios e mangueiras plásticas.

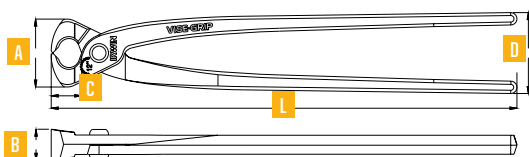

Qualidade reconhecida VISE-GRIP® aliada à garantia por toda a vida IRWIN®.

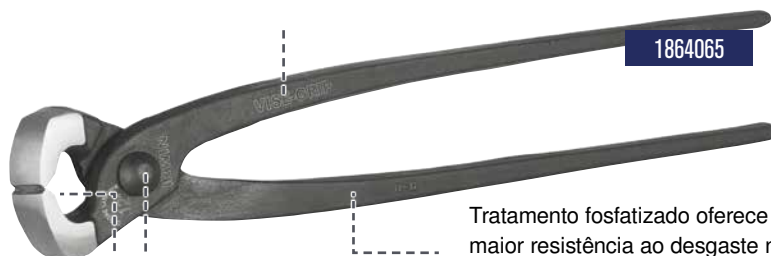

Tratamento fosfatizado oferece maior resistência ao desgaste nas mais duras condições de trabalho.

Produzido em Cromo-Vanádio garantindo maior durabilidade.

Área de corte temperada por indução com alta resistência.

TORQUÊS ARMADOR CABO EMBORRACHADO 12" VISE-GRIP®

1864066

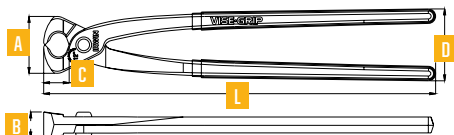

TORQUÊS ARMADOR CABO EMBORRACHADO 14" VISE-GRIP®

1864068

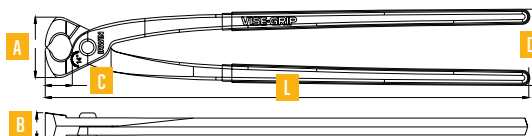

Código	Descrição	Tamanho	A (mm)	B (mm)	C (mm)	D (mm)	L (mm)	Peso (g)
1864065	Torquês Armador VISE-GRIP®	12"	44	21	19	53	302	535
1864067	Torquês Armador VISE-GRIP®	14"	44	21	19	53	352	681
1864066	Torquês Armador Cabo Emborrachado VISE-GRIP®	12"	44	21	19	56	304	565
1864068	Torquês Armador Cabo Emborrachado VISE-GRIP®	14"	44	21	19	56	354	720



CHAVE AJUSTÁVEL USO GERAL VISE-GRIP®

Marcação em milímetros e polegadas. É indicado para serviços mecânicos e ajustes de elementos de fixação com rosca.

1. Produzido em Cromo-Vanádio garantindo maior durabilidade.
2. Tratamento fosfatizado oferece maior resistência ao desgaste nas mais duras condições de trabalho.
3. Qualidade reconhecida VISE-GRIP® aliada à garantia por toda a vida IRWIN®.



CHAVE AJUSTÁVEL 8" VISE-GRIP®

2078608

- Mandíbula graduada.
- Ajuste rápido.
- Alta resistência.

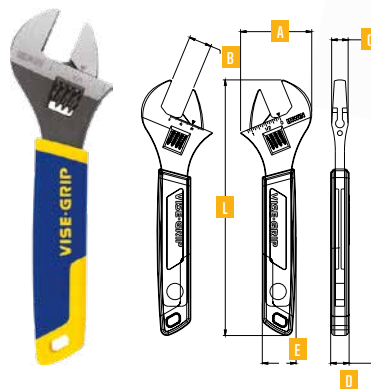

Código	Descrição	Tamanho	A (mm)	B (mm)	C (mm)	D (mm)	E (mm)	L (mm)	Peso (g)
1864061	Chave Ajustável Uso Geral VISE-GRIP®	6"	44,5	20,0	10,7	8,0	18,5	159	0,13
1864062	Chave Ajustável Uso Geral VISE-GRIP®	8"	55,0	24,0	13,5	9,5	23,0	205	0,24
1864063	Chave Ajustável Uso Geral VISE-GRIP®	10"	65,0	29,0	17,0	10,5	29,0	259	0,42
1864064	Chave Ajustável Uso Geral VISE-GRIP®	12"	71,5	34,0	19,0	13,6	33,5	309	0,69
2078606	Chave Ajustável VISE-GRIP®	6"	47,0	23,0	10,6	11,4	23,8	164	0,15
2078608	Chave Ajustável VISE-GRIP®	8"	59,0	28,0	13,6	15,2	28,0	211	0,30
2078610	Chave Ajustável VISE-GRIP®	10"	68,4	32,0	15,8	17,8	30,6	257	0,48
2078612	Chave Ajustável VISE-GRIP®	12"	77,5	38,0	17,6	20,3	36,6	309	0,79



CHAVES PARA TUBOS AMERICANA HEAVY DUTY

Ideal para tubos de até 2-1/4"
de diâmetro.



Código	Descrição	Tipo	Ajuste da Mandíbula	Comprimento (mm)	Largura (mm)	Altura (mm)	Peso (g)
274105	Chave para Tubos Americana Heavy Duty	8"	1"	185	52	22	408
274101	Chave para Tubos Americana Heavy Duty	10"	1-1/2"	245	60	30	890
274106	Chave para Tubos Americana Heavy Duty	12"	2"	300	75	35	1400
274102	Chave para Tubos Americana Heavy Duty	14"	2-1/4"	330	85	35	1830
274103	Chave para Tubos Americana Heavy Duty	18"	2-1/2"	410	100	40	2860
274104	Chave para Tubos Americana Heavy Duty	24"	3"	360	110	50	4590
274107	Chave para Tubos Americana Heavy Duty	36"	5"	780	165	50	9670
274108	Chave para Tubos Americana Heavy Duty	48"	6"	1050	190	65	17200



CHAVES HEXAGONAIS

Ideal para apertar ou soltar parafusos com encaixe hexagonal, proporcionando praticidade e precisão.

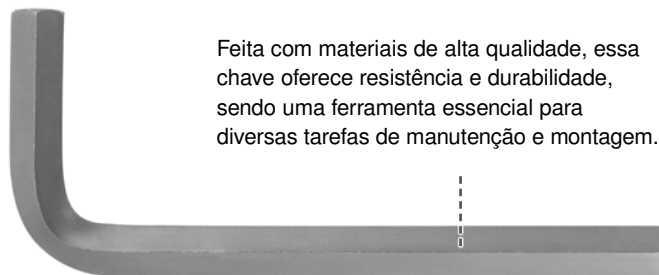

Feita com materiais de alta qualidade, essa chave oferece resistência e durabilidade, sendo uma ferramenta essencial para diversas tarefas de manutenção e montagem.

LANÇAMENTO

Código	Descrição	Alt. (cm)	Comp. (cm)	Larg. (cm)
IW10567	Chave hexagonal L curta 45x1,5mm	0,1	0,1	7
IW10568	Chave hexagonal L curta 50x2,0mm	0,2	0,2	7
IW10569	Chave hexagonal L curta 56x2,5mm	0,1	2	7
IW10570	Chave hexagonal L curta 63x3,0mm	0,1	0,1	7
IW10571	Chave hexagonal L curta 70x4,0mm	0,6	3,5	9,5
IW10572	Chave hexagonal L curta 80x5,0mm	0,5	0,5	8,5
IW10573	Chave hexagonal L curta 90x6,0mm	0,6	0,6	9,4

Código	Descrição	Alt. (cm)	Comp. (cm)	Larg. (cm)
IW10574	Chave hexagonal L curta 95x7,0mm	1	1	9
IW10575	Chave hexagonal L curta 100x8,0mm	1	1	11
IW10576	Chave hexagonal L curta 106x9,0mm	1	1	11
IW10577	Chave hexagonal L curta 112x10,0mm	1	1	12
IW10578	Chave hexagonal L curta 125x12mm	1	7	17
IW10579	Chave hexagonal L curta 140x14mm	2	6,5	19
IW10580	Chave hexagonal L curta 160x17mm	3	8,5	28,5
IW14907	Chave hexagonal L curta 19,00mm	3	8,5	28





LANÇAMENTO

JOGO DE CHAVES HEX L

1,5 - 10,0mm (9 peças)

IW10750

- Chaves hexagonais longas com ponta bola;
- Fabricada em aço cromo vanádio;
- Encaixe em ângulo.

Medidas do jogo: 1,5 - 2,0 - 2,5 - 3,0 - 4,0 - 5,0 - 6,0 - 8,0 - 10,0.

LANÇAMENTO

JOGO DE CHAVES HEX T

2,0 - 10,0mm (8 peças)

IW10771

- Com o design do cabo ainda mais ergonômico, a Chave em "T" está mais eficiente e confortável.
- Fabricada em material altamente resistente, é referência em durabilidade e qualidade.
- Sua nova ponta lateral dá mais firmeza e torque na realização do trabalho.
- Tratamento térmico de alta resistência.
- Acabamento oxidado.
- Borda chanfrada.
- Cabo em ABS de alta resistência. Cabo com recobrimento emborrachado.

Medidas do jogo: 2,0 - 2,5 - 3,0 - 4,0 - 5,0 - 6,0 - 8,0 - 10,0 mm

JOGO DE CHAVES HEX L LONGA

9 PEÇAS

IW10747



JOGO DE CHAVES HEX L LONGA

10 PEÇAS

IW10757



LANÇAMENTOS

Código	Descrição	Alt. (cm)	Comp. (cm)	Larg. (cm)	Número de peças
IW10747	Jogo de chaves hex L longa	1,9	7,9	29,3	9 peças
IW10757	Jogo chaves hex L longa 1,5 - 10,0mm	3,5	12	29	10 peças



CONJUNTOS DE CHAVES HEXAGONAIS

Dicas de utilização:

1. Não bata nas chaves.
2. Não utilize extensões nos cabos para elevar a força de aperto.
3. Não altere as geometrias ou dimensões originais das chaves.
4. Mantenha a sua ferramenta limpa e lubrificada, substituindo-a quando apresentar desgastes.



Use sempre óculos e luvas de segurança durante a execução das atividades.

Aço Cromo Vanádio

Resistência e durabilidade nas aplicações mais severas.

Marcação permanente

Medida estampada no corpo de cada chave para rápida identificação

Acabamento oxidado

Tratamento especial da superfície oferece proteção contra corrosão

Encaixe Usinado

Maior precisão e encaixe sem folgas em parafusos tipo Torx®.



Borda chanfrada

Permite um encaixe rápido e perfeito entre a chave e o parafuso



CONJUNTO CHAVE HEX CURTA

1.5 a 10.mm

IW10748



CONJUNTO CHAVE HEX CANIVETE

1.5 a 6mm

IW10764

CONJUNTO CHAVE HEX

1.5 a 6mm

IW10746



CONJUNTO CHAVE HEX LONGA

1/16" a 3/8"

IW14904

CONJUNTO CHAVE HEX

T10 a T40

IW14906

Código	Contém	Dimensões das peças	Altura (cm)	Compr. (cm)	Largura (cm)	Peso (g)
IW10748	9 Peças	1.5, 2.0, 2.5, 3.0, 4.0, 5.0, 6.0, 8.0 e 10.0 (mm)	1.19	4.55	2.07	11.4
IW10764	7 Peças	1.5, 2.0, 2.5, 3.0, 4.0, 5.0, 6.0 (mm)	1.62	2.54	2.24	5.57
IW14904	7 Peças	1.5, 2.0, 2.5, 3.0, 4.0, 5.0, 6.0 (mm)	1.26	3.90	2.02	10.5
IW10746	9 Peças	1/16", 5/64", 3/32", 1/8", 5/32", 3/16", 1/4", 5/16", 3/8"	2.95	3.19	1.88	11.4
IW14906	7 Peças	T10, T15, T20, T25, T27, T30, T40	1.47	4.70	2.40	10.5



CHAVES TORX

Ideal para apertar ou soltar parafusos com encaixe hexagonal, proporcionando praticidade e precisão.

Feita com materiais de alta qualidade, essa chave oferece resistência e durabilidade, sendo uma ferramenta essencial para diversas tarefas de manutenção e montagem.

LANÇAMENTOS

Código	Descrição	Alt. (cm)	Comp. (cm)	Larg. (cm)
IW10638	Chave Torx L curta 47mm x t8	0,1	0,1	6
IW10645	Chave Torx L curta 70mm x t30	6,2	1,2	11
IW10644	Chave Torx L curta 63mm x t27	0,5	0,5	7
IW10643	Chave Torx L curta 60mm x t25	0,5	0,5	6
IW10639	Chave Torx L curta 47mm x t9	0,1	0,1	6
IW10649	Chave Torx L curta 108mm x t55	7,1	1,8	17,2

Código	Descrição	Alt. (cm)	Comp. (cm)	Larg. (cm)
IW10637	Chave Torx L curta 47mm x t7	0,1	0,1	5,5
IW10641	Chave Torx L curta 54mm x t15	0,3	0,3	6
IW10647	Chave Torx L curta 82mm x t45	0,1	0,1	8
IW10636	Chave Torx L curta 42mm x t6	0,1	0,1	5
IW10642	Chave Torx L curta 57mm x t20	0,4	0,4	6
IW10646	Chave Torx L curta 76mm x t40	0,5	0,5	8,2
IW10648	Chave Torx L curta 95mm x t50	1	7	17

**CONJUNTO
CHAVE TORX
L CURTA**
T7 a T40

IW10751

**CONJUNTO
CHAVE CANIVETE
TORX**
T6 a T25

IW10766



**JOGO DE
CHAVES TORX
L CURTA**
11 PEÇAS

IW10758



**JOGO DE
CHAVES
HEX TORX**
8 PEÇAS

IW10767



Código	Contém	Dimensões das peças	Altura (cm)	Compr. (cm)	Largura (cm)	Peso (g)
IW10751	10 Peças	T7, T8, T9, T10, T15, T20, T25, T27, T30, T40	2,20	2,07	1,88	11,4
IW10766	8 Peças	T6, T7, T8, T9, T10, T15, T20, T25	3	1,20	3	12
IW10758	11 peças	T6 - T40	11,5	2,5	22,3	12
IW10767	8 peças	T9 - T40	3	4	13	10

IRWIN®



ARMAZENAGEM



No seu dia a dia, o profissional precisa contar com produtos que facilitem seu trabalho, locomoção e segurança. A linha de armazenagem, transporte e acessórios IRWIN® foi projetada especialmente para oferecer praticidade e agilidade ao profissional e suas ferramentas.

ARMAZENAGEM

Malas, caixas plásticas e mochilas IRWIN® foram projetados para oferecer excelentes soluções para cada tipo de trabalho. Elas organizam ferramentas e facilitam o transporte, além de aumentar a produtividade.

MALAS E MOCHILAS

Produzidas em poliéster resistente de 600 fios, possuem diversos compartimentos e bolsos para melhor organização e acesso às ferramentas. Os diferentes formatos e acabamentos atendem as necessidades de todo tipo de profissional.

ACESSÓRIOS

Os cintos, pochetes e luvas IRWIN® são produzidos a partir de uma combinação de materiais sintéticos e oferecem modelos para uma ampla gama de profissionais. Projetados para garantir agilidade e segurança ao dia a dia do profissional.

LANÇAMENTO

- 1. Alça na parte superior
- 2. Orifício para uso de cadeado
- 3. Fabricadas em aço carbono
- 4. Estrutura em chapa Ultraresistente (aço 1006)
- 5. Tratamento anti-ferrugem
- 6. Pintura de alta resistência a pó

**CAIXA SANFONADA
COM 5 GAVETAS**

IWST98728LA



**CAIXA SANFONADA
COM 3 GAVETAS**

IWST98729LA



Código	Capacidade de carga interna	Caixas sanfonadas	Comprimento (cm)	Altura (cm)	Largura (cm)
IWST98728LA	25Kg	5 gavetas	54,2	61,2	47,5
IWST98729LA	20Kg	3 gavetas	54,2	61,3	44,8



CAIXA IRWIN MONOBLOCO

IWST18800-LA

1. Alça articulável com trava deslizante para melhor transporte
2. Fechos reforçados para maior durabilidade
3. Compartimento grande para armazenagem de ferramentas elétricas
4. Caixa reforçada para maior durabilidade
5. Compartimento superior com bandeja interna
6. Abertura deslizante para facilitar o acesso aos compartimentos
7. Rodas largas ideais para você enfrentar diferentes terrenos



CAIXA IRWIN CONTRACTOR

IWST33027-LA

1. Versátil. Permite ser utilizado como uma bancada móvel devido a sua estrutura reforçada.
2. Bandeja portátil permite o armazenamento de ferramentas grandes.
3. Mobilidade facilitada. Rodas resistentes.
4. Tampa com canal chanfrado, facilitando o corte de perfis de madeira quando apoiados nestes chanfros.
5. Alça deslizante para transporte.
6. Segurança e durabilidade. Fecho com travas de metal niquelado e orifício para cadeado.

Código	Capacidade de carga interna	Capacidade de carga sobre a caixa	Comprimento (cm)	Altura (cm)	Largura (cm)	Volume útil
IWST18800-LA	35 Kg	-	43,5	62,0	29,0	37L
IWST33027-LA	35 Kg	130 Kg	61,3	37,5	41,9	53L

CAIXA PARA FERRAMENTAS 12.5" TRAVA METÁLICA



IWST13013-LA

1. Caixa para ferramentas com trava metálicas, 12.5", com bandeja interna e organizadores com tampa translúcida, alça dobrável, resistente.

CAIXA PARA FERRAMENTAS 16" TRAVA METÁLICA



IWST16013-LA

1. Caixa para ferramentas com trava metálicas, 16", com bandeja interna e organizadores com tampa translúcida, alça dobrável, resistente.

CAIXA PARA FERRAMENTAS 19" TRAVA METÁLICA



IWST19013-LA

1. Alça dobrável e resistente, conta com bandeja interna e duas travas metálicas
2. Organizadores com tampa translúcida para itens pequenos como pregos, parafusos, soquetes, brocas, e ferramentas em gerais.

CAIXA PARA FERRAMENTAS 19" TRAVA PLÁSTICA



IWST19301A-LA

1. Caixa para ferramentas com duas travas plásticas, 19", com bandeja interna, alça dobrável, resistente.

Código	Comprimento (cm)	Altura (cm)	Largura (cm)	Material
IWST13013-LA	34	18	14	polipropileno
IWST16013-LA	41	20	18	polipropileno
IWST19013-LA	50	26	240	polipropileno
IWST19301A-LA	50	26	240	polipropileno

CAIXA PLÁSTICA 19” COM ORGANIZADOR EXTERNO

IWST19061-LA

1. Suporta até 50Kg sobre a caixa.
2. Alça reforçada facilita o transporte.
3. Tampa transparente para melhor visualização das ferramentas.
4. Orifício para cadeado.
5. Organizador móvel para melhor disposição dos acessórios e ferramentas manuais.
6. Fecho resistente com trava dupla de metal niquelado.



CAIXA PLÁSTICA 22”









IWST22080-LA

1. Organizador transparente para armazenamento de peças pequenas.
2. Bandeja interna com régua.
3. Suportes emborrachados para melhor estabilidade.
4. Alça reforçada facilita o transporte mesmo com grande carga.
5. Trava dupla de alumínio.
6. Orifício para cadeado.

Código	Capacidade de carga	Comprimento (cm)	Altura (cm)	Largura (cm)
IWST19061-LA	25 Kg	49,2	26,0	24,8
IWST22080-LA	28 Kg	55,6	26,0	24,8

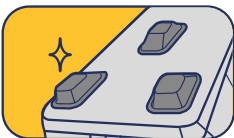

Expansão da linha de malas e mochilas para armazenamento de ferramentas. Mais possibilidades com qualidade de outro nível.

	FOUNDATION	DEFENDER	COMMANDER
TRAMA DO TECIDO	 600 DENIERS	 1680 DENIERS	 1680 DENIERS
REFORÇO NAS ÁREAS COM MAIS ATRITO			
APOIO:	 PÉS DE APOIO EMBORRACHADOS	 PÉS DE APOIO EMBORRACHADOS	 BASE EMBORRACHADA À PROVA D'ÁGUA E RESISTENTE À IMPACTOS



BOLSA MULTIUSO

10" - 8 BOLSOS

2012145-LA

- Alça maleável, ajustável e confortável para ombro
- Compartimentos principal grande
- Bolsa aberta para fácil acesso às ferramentas
- 8 bolsos para total organização
- Pés emborrachados para maior durabilidade
- Estrutura reforçada em metal entre as malhas que mantém a bolsa firme



FOUNDATION

BOLSA M PARA FERRAMENTAS

12" - 27 BOLSOS

2012144-LA

- Alça maleável, ajustável e confortável para ombro
- Compartimentos externos para melhor organização
- Bolsa aberta para fácil acesso às ferramentas
- Alça firme giratória
- Pés emborrachados para maior durabilidade
- Estrutura reforçada em metal entre as malhas que mantém a bolsa firme



DEFENDER

BOLSA PARA FERRAMENTAS

18" - 21 BOLSOS

2012148-LA

- Alça de ombro acolchoada e ajustável
- Alças confortáveis, facilitando o transporte
- Base impermeável a prova d'água
- 21 bolsos para total organização
- Compartimento com zíper frontal
- Estrutura reforçada em metal entre as malhas que mantém a bolsa firme



COMMANDER

BOLSA PARA FERRAMENTAS

24" - 32 BOLSOS

2012149-LA

- Bolso interno removível
- Alças ajustável de ombro para fácil transporte das ferramentas
- Base impermeável a prova d'água
- 32 bolsos para total organização
- Gancho para trena
- Bolsa estruturada com alças e fechamento em zíper



COMMANDER

Código	Descrição	Compartimentos + Bolsos	Comprimento (cm)	Largura (cm)	Altura (cm)	Peso (kg)	Capacidade (kg)
2012145-LA	Bolsa multiuso 10" (25cm) com 8 bolsos	8	25,40	20,30	20,30	1,13	12
2012144-LA	Bolsa m para ferramentas 12"	27	31,10	21,60	27,90	1,55	15
2012148-LA	Bolsa para ferramentas 18" (45cm) com 21 bolsos	21	45,70	27,90	31,80	2,20	22,6
2012149-LA	Bolsa para ferramentas 24" (60cm) com 32 bolsos	32	61,00	27,90	36,80	2,90	22,6



MALA PARA FERRAMENTAS COM RODAS E ALÇA TELESCÓPICA 14" - 21 BOLSOS

2012212-LA

- Material rígido
- 21 bolsos para total organização, sendo 8 internos e 11 externos
- Bolso frontal grande
- Abertura estruturada e firme para fácil acesso às ferramentas
- Rodas para trabalho pesado
- Compartimento grande com bolsos internos
- Alça telescópica



DEFENDER

ORGANIZADORES DE PEÇAS PEQUENA - 3 PACKS

2012211-LA

- 3 em 1. São 3 tamanhos de organizadores.
- Material resistente para suportar ambiente de obra
- Fechamento em zíper.
- Tecido em tela para fácil visualização.
- Gancho tipo mosquetão que une as três bolsas
- Malha revestida



DEFENDER

BOLSA PARA FERRAMENTAS 24" - 32 BOLSOS

1996705-LA

- Alça giratória
- Pés emborrachados para proteção
- Alça com pegada confortável
- Bolsos externos e internos
- Gancho para trena



DEFENDER

BOLSA PARA FERRAMENTAS 22" - 29 BOLSOS

1996706-LA

- Zíper resistente
- Bolso para etiqueta de identificação
- Compartimento interno para itens pessoais
- Pés emborrachados para durabilidade
- Compartimento atrás do bolso frontal, sendo um compartimento seguro.



DEFENDER

Código	Descrição	Compartimentos + Bolsos	Comprimento (mm)	Largura (mm)	Capacidade (kg)
2012212-LA	Mala para ferramentas com rodas e alça telescópica	21	356	254	22,6
2012211-LA	Organizadores de peças pequena	3	G:228 M:191 P:165	G:127 M:108 P:102	5
1996705-LA	Bolsa para ferramentas 24"	32	514	260	22,6
1996706-LA	Bolsa para ferramentas 22"	29	406	216	22,6

BOLSA PARA FERRAMENTAS 20" - 8 BOLSOS

IWST93170-LA

- 8 bolsos para máxima organização
- Fechamento em zíper de aço
- Estrutura reforçada em metal entre as malhas que mantém a bolsa firme
- 20 kg de capacidade de carga
- Alça maleável, ajustável e confortável para ombro
- Base impermeável para ambientes molhados



FOUNDATION

BOLSA PARA FERRAMENTAS C/ ALÇA DE METAL TUBULAR 20" - 8 BOLSOS

IWST93171-LA

- 8 bolsos para máxima organização
- Bolsa aberta para fácil acesso às ferramentas
- Estrutura reforçada em metal entre as malhas que mantém a bolsa firme
- 20 kg de capacidade de carga
- Alça maleável, ajustável e confortável para ombro
- Gancho para trena
- Base impermeável para ambientes molhados



FOUNDATION

BOLSA PARA FERRAMENTAS 22" - 29 BOLSOS

2012161-LA

- 29 compartimentos para máxima organização
- Bolso interno com zíper
- Gancho para trena
- Pés emborrachados para maior durabilidade
- Alça maleável, ajustável e confortável para ombro



DEFENDER

ORGANIZADOR DE FERRAMENTAS DE BALDE 35 BOLSOS

2012170-LA

- 35 bolsos para máxima organização
- Ideal para baldes de 19L/5 GAL
- Costura reforçada
- Alça para objetos pequenos, como rolos e fitas ou chaveiros
- Gancho para trena
- *Não acompanha balde



DEFENDER

Código	Descrição	Compartimentos + Bolsos	Comprimento (mm)	Largura (mm)	Altura (mm)	Peso (kg)	Capacidade (kg)
IWST93170-LA	Bolsa para ferramentas 20" (50cm) com 8 bolsos	8	508	242	343	1.55	22,6
IWST93171-LA	Bolsa para ferramentas aberta 20" (50cm) com 8 bolsos	8	508	242	368	2.12	22,6
2012161-LA	Bolsa para ferramentas 22" (55cm) com 29 bolsos	29	559	330	330	2.10	22,6
2012170-LA	Organizador de ferramentas para balde com 35 bolsos	35	508	508	NA	0.95	5



MALA TOOL CENTER 18" IRWIN - 19 BOLSOS

IW14080

1. Referência na categoria, é a mais completa e robusta mala do mercado.
2. 23 compartimentos internos com e sem zíper.
3. Trama de Nylon dupla de 600 fios, com estrutura interna em aço para todas as condições de uso.
4. Barra para transporte rígida e resistente.
5. Compartimento para ferramenta elétrica.
6. Base antiderrapante ultrarresistente.
7. Desenho original IRWIN®.
8. Abre dos dois lados, permitindo máxima agilidade em sua utilização.



MALA COMPRESSION 18" - 21 BOLSOS

IW14081



- 11 bolsos externos e 10 bolsos internos.
- Base reforçada anti-derrapante.
- Fecho com zíper permite uso de cadeado.
- Alça retrátil.
- Acompanha alça removível para ombro.

MALA STANDARD 12" - 4 BOLSOS

1870405



- Compartimento principal com fecho em zíper.
- 1 bolso externo grande com velcro + 3 internos.
- Mala em poliéster resistente com acabamento superior.
- Alça de transporte reforçada e alça removível para ombro.

MALA STANDARD 16" - 5 BOLSOS

1870406



- Compartimento principal com fecho em zíper.
- 2 bolsos externos com velcro + 3 internos.
- Mala em poliéster resistente com acabamento superior.
- Alça de transporte reforçada e alça para ombro removível.

Código	Descrição	Compartimentos + Bolsos	Comprimento (mm)	Largura (mm)	Altura (mm)	Peso (kg)	Capacidade (kg)
IW14080	Mala Tool Center 18" IRWIN®	38	457	210	350	2,8	18
IW14081	Mala Compression 18" IRWIN®	21	457	280	306	2,0	18
1870405	Mala Standard 12" IRWIN®	4	305	305	254	1,95	10
1870406	Mala Standard 16" IRWIN®	5	406	254	254	1,86	15

MALA COM BASE EMBORRACHADA 16" - 16 BOLSOS



1868231

- Com base emborrachada resistente à água, é preparada para o trabalho pesado.
- Fecho do maior compartimento com zíper para segurança e fácil acesso.
- Possui alça para ombro.

MALA STANDARD 20" - 12 BOLSOS



1868232

- Dois grandes compartimentos com fecho em zíper para maior segurança.
- Bolsa interna destacável com zíper.
- Poliéster resistente com acabamento superior.
- Alça de transporte reforçada e alça removível para ombro.
- 10 compartimentos internos + 12 bolsos.



MALA STANDARD 24" - 19 BOLSOS

1868233

- Fecho principal com zíper para maior segurança.
- Alça de transporte reforçada e alça para ombro removível.
- Mala em poliéster resistente com acabamento superior.
- 16 compartimentos para ferramentas + 19 bolsos.

Código	Descrição	Compartimentos + Bolsos	Comprimento (mm)	Largura (mm)	Altura (mm)	Peso (kg)	Capacidade (kg)
1868231	Mala com base emborrachada 16" IRWIN®	16	406	179	305	1,81	15
1868232	Mala Standard 20" IRWIN®	22	508	305	254	1,95	18
1868233	Mala Standard 24" IRWIN®	35	609	254	254	1,86	22

MOCHILAS PARA FERRAMENTAS

MOCHILA COM BASE EMBORRACHADA 14" IRWIN

1868159

1. Base emborrachada totalmente à prova d'água que garante máxima durabilidade.
2. Alça de mão almofadada.
3. 12 encaixes externos para ferramentas longas.
4. Alça para as costas almofadada e respirável



MOCHILA 14" -19 BOLSOS

1868158

- Múltiplos bolsos com zíper para total segurança.
- Contato com as costas e alças "respiráveis" para maior conforto.
- Compartimento para acomodar equipamento digital de áudio e fones de ouvido.

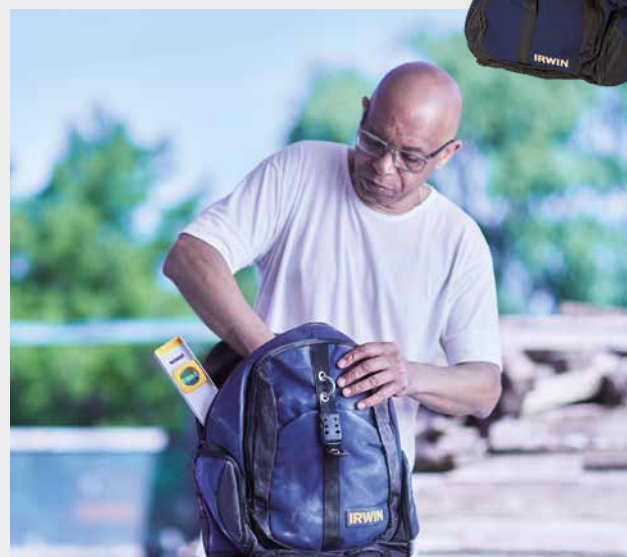

Código	Descrição	Compartimentos + Bolsos	Comprimento (mm)	Largura (mm)	Altura (mm)	Peso (kg)	Capacidade (kg)
1868158	Mochila 14" IRWIN®	19	152	330	432	0,83	13
1868159	Mochila com base emborrachada 14" IRWIN®	34	178	406	483	1,83	13

MOCHILA DE FERRAMENTAS SERIE DEFENDER 27 BOLSOS

2012167-LA

- 27 bolsos para máxima organização
- Estrutura resistente para armazenamento de ferramentas
- Bolso interno com zíper
- Pés emborrachados para maior durabilidade
- Costas e alças com tecido “respirável”
- Gancho para trena



DEFENDER

MOCHILA PRO 34 BOLSOS

2012166-LA

- Compartimentos acolchoados
- Bolso grande frontal
- Base impermeável a prova d'água
- Alça para suporte de rolo de fita
- Bolso interno removível



COMMANDER

Código	Descrição	Compartimentos + Bolsos	Comprimento (mm)	Largura (mm)	Altura (mm)	Material	Capacidade (kg)
2012167-LA	Mochila de Ferramentas Serie Defender com 27 bolsos	27	370	170	480	Lona Poliéster 1680D	22,6
2012166-LA	Mochila Pro com 34 bolsos	34	370	180	430	Lona Poliéster 1680D	22,6

CINTURÃO PARA FERRAMENTAS EM LONA

IW14086

- Bolsos reforçados em couro.
- Cinto com fecho rápido.
- Possui 10 bolsos, 1 porta-martelo e 1 porta-trena.



*Ferramentas não inclusas.

POCHETE PARA FERRAMENTAS EM LONA

IW14090

- 10 bolsos reforçados com tiras de couro.
- 2 porta-martelos.



*Ferramentas não inclusas.

Código	Descrição	Compartimentos + Bolsos	Comprimento (mm)	Largura (mm)	Altura (mm)	Peso (kg)
IW14086	Cinturão para ferramentas em Lona IRWIN®	10	580	330	175	0,71
IW14090	Pochete para ferramentas em Lona IRWIN®	10	325	305	165	0,40

IRWIN®



BROCAS PARA CONCRETO



BROCAS PARA CONCRETO STANDARD

Há mais de 60 anos, a IRWIN® investe na qualidade das brocas e no desenvolvimento do processo produtivo. O resultado não poderia ser diferente: as BROCAS IRWIN® são fabricadas segundo padrões de qualidade reconhecidos internacionalmente, oferecendo o melhor em qualidade do mercado mundial em brocas para perfurar madeira, concreto e metal. Além disso, o grande diferencial das brocas para concreto IRWIN® é a durabilidade assegurada nas aplicações de alto impacto.

CARACTERÍSTICAS

1. Ponta de Metal Duro com design exclusivo IRWIN® que proporciona alta durabilidade e velocidade agressiva de avanço.
2. Soldagem especial assegura que a ponta não se desprenda, ainda que em condições de sobreaquecimento.
3. Canais mais amplos e longos até a ponta da broca facilitam a remoção rápida do pó.
4. Corpo mais longo e temperado com tratamento térmico, tornando a broca mais resistente à deformação e à ruptura.
5. Tratamento superficial "Shot Blasting" ecologicamente correto, que reduz o risco de fraturas nas brocas, eliminando microfissuras e tensões originadas durante o tratamento térmico.



IW988

NÚMERO DE FUROS EM CONCRETO

Broca 8 mm (5/16")
Furos de 55 mm
de profundidade em concreto
40 MPa - furação automática

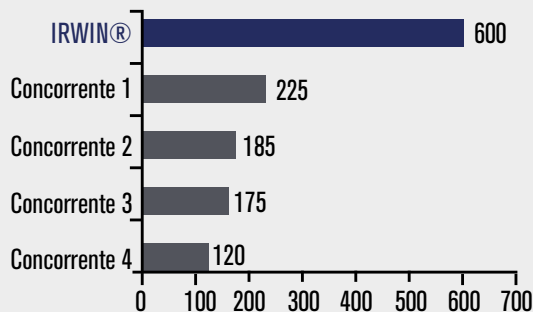



BROCAS PARA CONCRETO STANDARD



IW988

Código	- Ø - (mm)	- Ø - (pol.)	Comprimento Total (mm)	Comprimento Canal (mm)	- Ø - Haste (mm)	Peso (g)
Cartela Autoserviço						
IW974	3,0	1/8"	75	45	2,7	10
IW975	3,5	-	75	45	3,3	11
IW976	4,0	5/32"	75	45	3,7	12
IW977	5,0	3/16"	90	50	4,5	17
IW978	5,5	7/32"	90	50	5,0	19
IW979	6,0	-	100	60	5,5	23
IW980	6,5	1/4"	100	60	6,0	25
IW981	7,0	9/32"	100	60	6,3	28
IW982	8,0	5/16"	120	70	7,5	42
IW983	9,0	-	120	70	8,0	48
IW984	9,5	3/8"	120	70	8,0	48
IW985	10,0	-	150	90	9,5	71
IW986	11,0*	7/16"	150	90	9,5	83
IW987	12,0*	-	150	90	9,5	85
IW988	13,0*	1/2"	150	90	9,5	107
IW989	14,0*	9/16"	150	90	9,5	121
IW990	16,0*	5/8"	150	90	13,0	165
Envelope Plástico Unitário						
IW896	19,0	3/4"	160	95	13,0	216
IW897	22,0	7/8"	160	95	13,0	274
IW898	25,0	1"	160	95	13,0	324
Embalagem Granel						
IW899	3,0	1/8"	75	45	2,7	2
IW900	3,5	-	75	45	3,3	4
IW901	4,0	5/32"	75	45	3,7	5
IW902	5,0	3/16"	90	50	4,5	9
IW903	5,5	7/32"	90	50	5,0	12
IW904	6,0	-	100	60	5,5	16
IW905	6,5	1/4"	100	60	6,0	18
IW906	7,0	9/32"	100	60	6,3	20
IW907	8,0	5/16"	120	70	7,5	34
IW908	9,0	-	120	70	8,0	39
IW909	9,5	3/8"	120	70	8,0	39
IW910	10,0	-	150	90	9,5	62
IW911	11,0*	7/16"	150	90	9,5	76
IW912	12,0*	-	150	90	9,5	77
IW913	13,0*	1/2"	150	90	9,5	98

* Haste Rebaixada



BROCAS PARA CONCRETO LONGAS



IW929

* Haste Rebaixada

Código	- Ø - (mm)	- Ø - (pol.)	Comprimento Total (mm)	Comprimento Canal (mm)	- Ø - Haste (mm)	Peso (g)
Envelope Plástico Unitário						
IW9045	3,0	1/8"	150	75	2,7	7
IW922	4,0	5/32"	150	90	3,7	22
IW9048	5,0	3/16"	150	90	4,5	18
IW923	6,0	-	150	90	5,5	34
IW924	6,5	1/4"	250	180	6,0	61
IW925	8,0	5/16"	250	180	7,5	83
IW926	9,5	3/8"	250	180	9,0	108
IW927	10,0	-	250	180	9,5	117
IW928	11,0*	7/16"	250	180	10,0	137
IW929	12,0*	-	250	180	10,0	150
IW930	13,0*	1/2"	250	180	10,0	174
IW931	14,0*	9/16"	250	180	10,0	202

BROCAS PARA CONCRETO EXTRA LONGAS



IW937

* Haste Rebaixada

Código	- Ø - (mm)	- Ø - (pol.)	Comprimento Total (mm)	Comprimento Canal (mm)	- Ø - Haste (mm)	Peso (g)
Envelope Plástico Unitário						
IW937	6,0	-	330	215	5,5	74
IW938	6,5	1/4"	330	215	6,0	82
IW939	8,0	5/16"	330	215	7,5	111
IW940	9,5	3/8"	330	215	9,0	147
IW941	10,0	-	330	215	9,5	162
IW942	12,0*	-	330	215	10,0	216
IW943	13,0*	1/2"	330	215	10,0	247
IW944	14,0*	9/16"	330	215	10,0	283
IW945	16,0*	5/8"	330	215	13,0	373
IW946	19,0*	3/4"	330	215	13,0	550
IW947	22,0*	7/8"	330	215	13,0	679
IW948	25,0*	1"	330	215	13,0	891



BROCAS SDS PLUS*

Uma broca rápida e de alta durabilidade, com o melhor custo-benefício do mercado. As brocas SDS PLUS* são produzidas com a mesma qualidade e confiabilidade características da marca IRWIN®, reconhecida mundialmente por indústrias e profissionais que exigem elevados padrões de rendimento e durabilidade em suas ferramentas.

CARACTERÍSTICAS

1. Ponta de metal duro especial.
2. Canal duplo.
3. Gravação do diâmetro na broca, facilitando a identificação na caixa de ferramenta.



Pastilha de Metal Duro Ultrarresistente

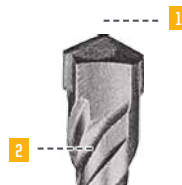

NOVA EMBALAGEM

Tubo para facilitar armazenamento e melhor proteção da broca.

*SDS Plus – Termo abreviado do inglês Slotted Drive System ou em tradução literal, Sistema de Acionamento com Fenda/Ranhura. Sistema de Engate Rápido guiado pela ranhura.





BROCAS SDS PLUS



Código	Diâmetro - Ø (mm)	Comprimento Total (mm)	Comprimento Canal (mm)
IW13083	4	110	40
IW13084	5	110	40
IW13085	5	160	90
IW13086	6	110	40
IW13087	6	160	90
IW13088	6	210	140
IW13089	6	260	180
IW13091	6.5	160	90
IW13092	7	110	40
IW13093	8	110	40
IW13094	8	160	90
IW13095	8	210	140
IW13096	8	260	180
IW13097	8	300	220
IW13072	9	210	140
IW13073	10	110	40
IW13098	10	160	90
IW13099	10	210	140
IW13100	10	260	180
IW13101	10	300	220
IW13102	10	460	375
IW13103	12	160	97
IW13104	12	210	147
IW13105	12	300	237
IW13106	12	460	397
IW13107	13	160	97

Código	Diâmetro - Ø (mm)	Comprimento Total (mm)	Comprimento Canal (mm)
IW13108	13	260	197
IW13109	13	300	237
IW13110	14	160	85
IW13111	14	210	135
IW13112	14	260	180
IW13113	14	300	220
IW13074	15	210	135
IW13115	16	160	85
IW13116	16	210	135
IW13117	16	300	220
IW13075	16	460	380
IW13118	18	210	130
IW13119	18	300	220
IW13120	19	210	130
IW13121	19	300	220
IW13122	19	460	380
IW13123	20	210	130
IW13124	20	300	220
IW13125	20	460	380
IW13078	22	210	130
IW13126	22	260	180
IW13127	22	460	380
IW13079	24	260	180
IW13080	24	460	380
IW13128	25	260	175
IW13130	25	460	375



BROCAS MULTIMATERIAL

Broca versátil multiuso: projetada para perfuração de tijolos, blocos, ardósia, mármore, madeira, dry wall, placa de gesso, calcário, fibrocimento, etc. Boa solução para perfurar ladrilhos, cerâmicas, pisos, porcelanato e telhas e para o uso em furadeiras convencionais e sem fio (sem impacto/sem ação do martelo).

CARACTERÍSTICAS

1. Projetadas para perfurar múltiplos materiais como tijolos, blocos, telhas, metal, madeira, plástico e mármore.
2. A ponta de carboneto possui uma afiação exclusiva feita por diamante nas quatro faces, a qual proporciona uma excelente centragem e perfeita qualidade do furo.
3. Canais duplos asseguram a remoção rápida e eficaz do pó, evitando a obstrução do furo.



IW46857

Código	- Ø - (mm)	Comprimento Total (mm)	Peso (g)
Cartela Autoserviço			
IW46856	4,0	80	48
IW46857	5,0	90	66
IW46859	6,0	100	106
IW46862	8,0	120	163
IW46863	10,0	140	268



BROCAS PARA VIDRO

CARACTERÍSTICAS

1. Haste em aço SAE 52100 (Aço Cromo) e ponta de metal duro ultrarresistente.
2. Broca especialmente projetada para a furação de vidros, exceto vidros temperados.
3. Pode ser utilizada também para furar azulejos, louças e porcelanas.
4. Observe a rotação necessária para furação do vidro de acordo com o diâmetro da broca. Recomenda-se utilizar baixa rotação para execução do furo.



IW2150

Código	- Ø - (mm)	- Ø - (pol.)	Comprimento Total (mm)	RPM	Peso (g)
Cartela Autosserviço					
IW2147	3,0	1/8"	65	730	15
IW2148	4,0	5/32"	65	640	16
IW2149	5,0	3/16"	65	500	18
IW2150	6,0	-	65	420	21
IW2151	8,0	5/16"	70	310	28
IW2152	10,0	-	80	230	39
IW2153	12,0	-	80	190	47
IW5584	6,5	1/4"	65	380	23
IW5586	13,0	1/2"	90	179	52



IRWIN®

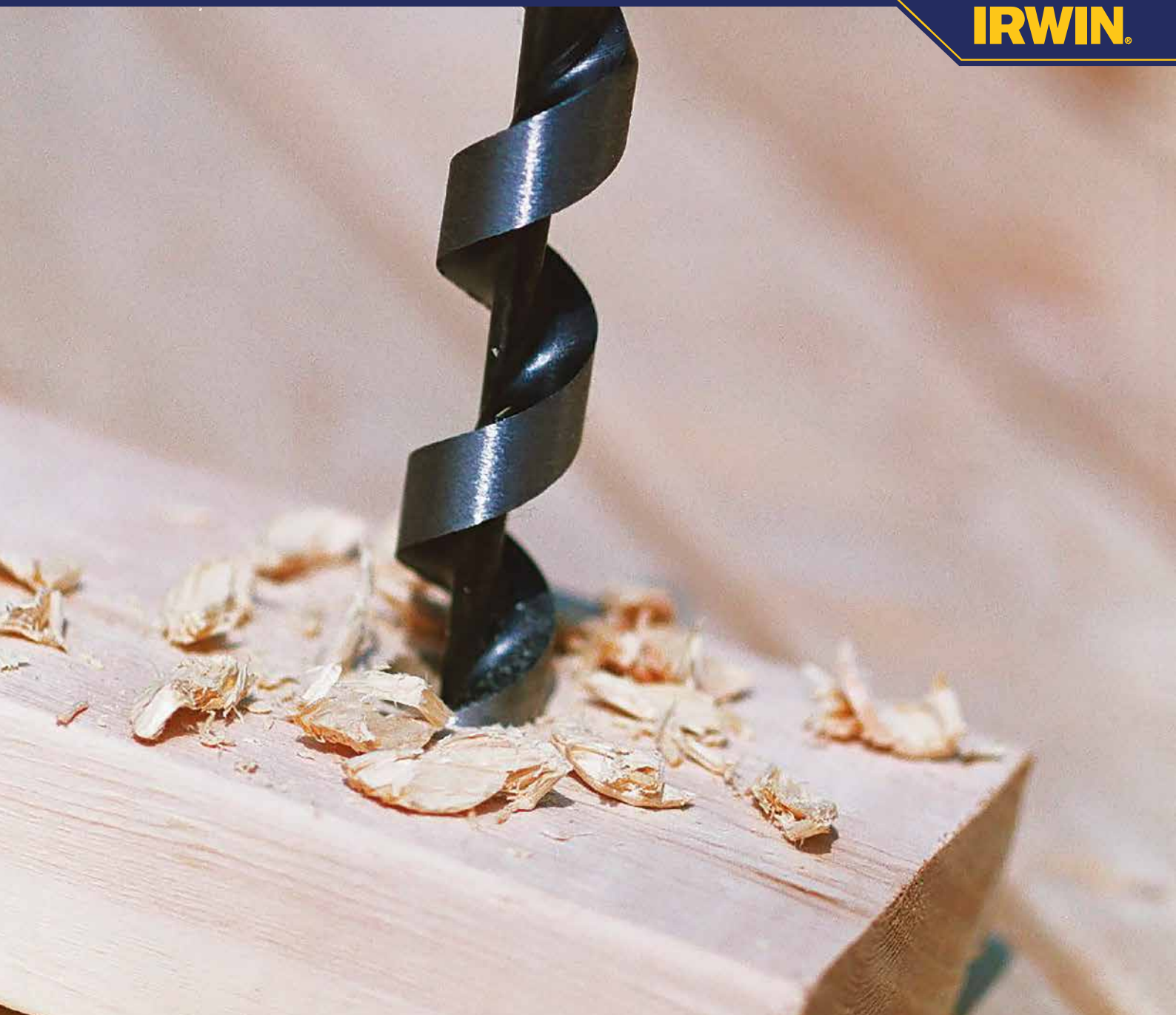

BROCAS PARA MADEIRA



TABELA COMPARATIVA

TIPO												
	Broca Chata Blue Groove	Chata Curta	Três Pontas	Aço Cromo	Fibrocimento Mourão	Três Pontas Mourão	Broca Rápida	Multiuse	Ferro de Pua IRWIN®	Ferro de Pua Mathieson	Trado IRWIN®	Trado Mathieson
Diâmetro	6 a 40mm 1/4" a 1.1/2"	26 a 35mm	3 a 16mm	1,5 a 6,5mm 1/16" a 1/2"	1/4" a 5/8"	1/4" a 5/8"	1/4" a 1"	1/4" a 7/8"	1/4" a 1.1/2"	1/4" a 1"	3/8" a 1.1/2"	3/8" a 1.1/2"
Profundidade	Max. 220mm (Longas)	Max. 70mm	Comprimento do Canal	Comprimento do Canal	Duas vezes o Comprimento do Canal	Duas vezes o Comprimento do Canal	Comprimento do Canal	Comprimento do Canal	Comprimento do Canal	Comprimento do Canal	Comprimento do Canal	Comprimento do Canal
Velocidade de Avanço	Rápida	Rápida	Rápida	Rápida	Regular	Rápida	Rápida	Rápida	Lenta	Lenta	Lenta	Lenta
Pressão de Avanço	Moderada	Leve	Leve	Leve	Leve	Leve	Nenhuma (auto-tração)	Nenhuma (auto-tração)	Nenhuma (auto-tração)	Nenhuma (auto-tração)	Nenhuma (auto-tração)	Nenhuma (auto-tração)
Acabamento Entrada	★★★★	★★★★	★★	★★★★	★★	★	★★★★	★	★★★★	★	★★★★	★
Acabamento Lateral	★★★★	★★★★	★★	★★★★	★★	★★	★★★★	★	★★★★	★	★★★★	★
Acabamento Saída	★★	★	★★	★★	★★	★	★	★	★	★	★	★
Furo Cego	Sim	Sim	Sim	Sim	Sim	Sim	NR	NR	Sim	Sim	Sim	Sim
Furo Passante	Sim	Sim	Sim	Sim	Sim	Sim	Sim	Sim	Sim	Sim	Sim	Sim
Auto-Centrante	Sim	NR	Sim	NR	NR	Sim	Sim	Sim	Sim	Sim	Sim	Sim
Haste	Hexagonal	Cilíndrica	Cilíndrica	Cilíndrica	Cilíndrica	Cilíndrica	Hexagonal	Hexagonal	Quadrada	Quadrada	Olhal	Olhal
Equipamento	Furadeira manual e de bancada	Furadeira de bancada	Furadeira manual e de bancada	Furadeira manual e de bancada	Furadeira manual, de bancada e motosserra	Furadeira manual, de bancada e motosserra	Furadeira manual e motosserra	Furadeira manual e motosserra	Arco de Pua	Arco de Pua	Manual	Manual

MATERIAIS

Chapas MDF, Aglomeradas e Compensadas	★★★★	★★★★	★★★★	★★★★	★★	★★	★★	★★	★★★★	★★★★	★	★
Postes e Mourões	★	NR	NR	NR	★★★★	★★★★	★★★★	★★★★	★★	★★	★★★★	★★★★
Estruturas Vigas	★★	NR	NR	NR	★★★★	★★★★	★★★★	★★★★	★★★★	★★★★	★★★★	★★★★
Estruturas Caibros	★★★★	NR	★	★	★★★★	★★★★	★★★★	★★★★	★★★★	★★★★	★★★★	★★★★
Telhas Fibrocimento	NR	NR	NR	NR	★★★★	NR	NR	NR	NR	NR	NR	NR
Dormentes	NR	NR	NR	NR	NR	NR	★★★★	★★★★	NR	NR	★★★★	★★★★
Fibra de Vidro e Plástico	★★★★	★	★★★★	★★★★	★★	★★	NR	NR	NR	NR	NR	NR

★★★★ Excelente ★★ Bom ★ Aceitável NR - Não Recomendável



PONTA DE AUTOAVANÇO
Projetada para perfuração
sem esforço

REAFIÁVEL
Para prolongar a vida
útil

**ARESTA DE CORTE
DE AÇO RÁPIDO (HSS)**
Construção bimetálica
exclusiva

HASTE ESTENDIDA
Profundidade de perfuração
de 4" sem uso de extensão

**TROCA RÁPIDA
HEXAGONAL DE 7/16"**

EM BREVE

CONSTRUÇÃO BIMETÁLICA

As brocas SPEEDBOR SUPREME[™] têm uma vida útil 3x* mais longa para DOMINAR no local de trabalho e atender às necessidades de perfuração de madeira com facilidade.

TESTE COMPETITIVO*

Brocas de diâmetro 2-9/16"

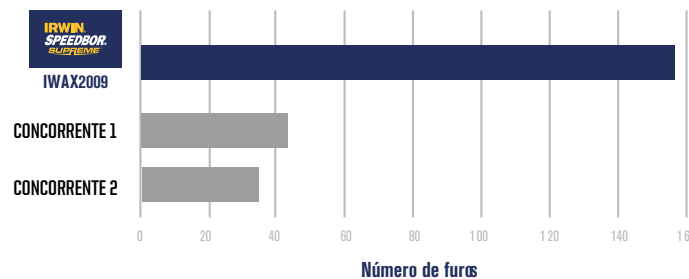

Código	Diâm. (Pol)	Diâmetro (mm)	Comp. canal (mm)	Comp. Útil (mm)	Diâm. Haste (mm)
IWAX2005	1 1/2	38.1	127	101.6	11.11
IWAX2006	1 3/4	44.5	127	101.6	11.11
IWAX2007	2	50.8	127	101.6	11.11
IWAX2008	2 1/8	54.0	127	101.6	11.11
IWAX2009	2 9/16	65.1	127	101.6	11.11

*Em média em comparação com brocas de autoavanço IRWIN[®] SPEEDBOR[®]

**Testado com brocas de 2-9/16" de diâmetro perfurando madeira de carvalho brasileiro de 1-1/2" de espessura.



EM BREVE

SPEEDBOR® MAX 3 CANAIS

Comprimento total mais curto para perfuração em espaços apertados. Ideal para furos de até 2" de profundidade.

A ponta de parafuso permite que a broca se tracione para facilitar a perfuração.

Design cônico de três canais para ejeção rápida de cavacos e menos atrito.

A haste de troca rápida de 1/4" reduz o deslizamento em mandris padrão e é compatível com todos os mandris de troca rápida de 1/4", incluindo mandris de furadeiras de impacto.



Três pontas de corte para furos rápidos e limpos, menos rupturas e longa vida útil.

Código	Diâm. (Pol)	Diâmetro (mm)	Comp. total (mm)	Comp. útil (mm)	Haste (mm)
1866033	1/2	12,7	101,6	38,1	6,35
1866034	5/8	15,9	101,6	38,1	6,35
1866035	3/4	19,1	101,6	38,1	6,35
1866036	7/8	22,2	101,6	38,1	6,35
1866037	1	25,4	101,6	38,1	6,35

SPEEDBOR® MAX EXTRA LONGAS

• Orifício no canal para facilitar a passagem de fios através de paredes, tetos e pisos.



Código	Diâm. (Pol)	Diâmetro (mm)	Comp. total (mm)	Comp. Útil (mm)	Haste (mm)
1866058	1/2	12,7	406,4	44,5	9,525
1866059	5/8	15,9	406,4	50,8	9,525
1866060	3/4	19,1	406,4	60,3	9,525



EM BREVE

SPEEDBOR® MAX AUTO AVANÇO

Três arestas de corte reafináveis tratadas termicamente para extrema durabilidade e rendimento superior mesmo em materiais resistentes. *

A ponta de parafuso substituível traciona a broca rapidamente para perfurações limpas e corretamente centradas.



A haste hexagonal de troca rápida de 7/16" reduz o deslizamento em mandris padrão e é compatível com todos os mandris de 7/16" de furadeiras de impacto.

Código	Diâm. (Pol)	Diâmetro (mm)	Comp. total (mm)	Comp. Útil (mm)	Haste (mm)
3046007	1 3/8	34,9	127	76,2	11,11
3046008	1 1/2	38,1	127	76,2	11,11
3046009	1 3/4	44,5	127	76,2	11,11
3046010	2	50,8	127	76,2	11,11
3046011	2 1/8	54,0	127	76,2	11,11
3046012	2 1/4	57,2	127	76,2	11,11
3046013	2 9/16	65,1	127	76,2	11,11
3046014	3	76,2	127	76,2	11,11

* 2 arestas de corte em tamanhos 3" e maiores



BROCAS EM AÇO CROMO

CARACTERÍSTICAS

1. Aço Cromo SAE 52100.
Elevada resistência ao desgaste.
2. Hélice corte à direita.
3. Haste cilíndrica.
4. Aplicação: Para furação de madeiras, alumínio, plásticos e fibras.



Código	- Ø - (pol e mm)	Comprimento Total (mm)	Comprimento Canal (mm)	Peso (g)
Embalagem Granel				
IW1776	1/16"	45	20	0,7
IW1777	5/64"	50	25	1,1
IW1778	3/32"	55	30	1,6
IW1779	7/64"	60	35	2,1
IW1780	1/8"	65	35	2,9
IW1781	9/64"	70	40	3,7
IW1782	5/32"	75	45	5,0
IW1783	11/64"	75	45	6,4
IW1784	3/16"	80	50	7,5
IW1785	13/64"	85	55	9,4
IW1786	7/32"	90	55	11,0
IW1787	15/64"	90	55	14,0
IW1788	1/4"	95	60	15,0
IW1789	5/16"	110	75	27,0
IW1790	3/8"	120	80	42,0
IW1791	1/2"	150	105	87,0
IW1792	1,5	45	20	0,7
IW1793	2,0	50	25	1,1
IW1794	2,5	55	30	1,8
IW1795	3,0	65	35	2,7
IW1796	3,2	65	35	3,0
IW1797	3,5	70	40	3,7
IW1798	4,0	75	45	5,1
IW1799	4,5	80	50	6,8
IW1800	4,8	80	50	8,1
IW1801	5,0	85	55	9,1
IW1802	5,5	90	55	12,0
IW1803	6,0	90	55	14,0
IW1804	6,5	95	60	17,0
Cartela Autoserviço				
IW1809	1/8"	65	35	10,0
IW1813	3/16"	80	50	14,0
IW1817	1/4"	95	60	22,0
IW1818	5/16"	110	75	35,0
IW1819	3/8"	120	80	50,0
IW1820	1/2"	150	105	95,0



BROCAS 3 PONTAS PARA MOURÃO

IW8464



- Aço Cromo SAE 52100. Elevada resistência ao desgaste.
- Geometria da ponta que permite a execução de furos com grande velocidade de penetração em qualquer tipo de madeira, deixando um bom acabamento na saída do furo.
- Haste cilíndrica.
- Pode ser utilizada em motosserras ou furadeiras elétricas manuais.
- Aplicação: Utilizadas principalmente na perfuração de postes, mourões, cercas e madeiras com grande espessura.

BROCAS PARA FIBROCIMENTO E MOURÃO

IW1840



- Aço Cromo SAE 52100. Elevada resistência ao desgaste.
- Geometria especial. A rosca possui geometria especial para favorecer a remoção dos cavacos de madeira durante a perfuração.
- Aplicação: São utilizadas na perfuração de postes, mourões, telhados de fibrocimento e caibros de madeira em geral.

BROCA ESCALONADA PARA TELHAS

IW1849



- Aço Cromo SAE 52100. Elevada resistência ao desgaste.
- Diâmetro 1: 6,3 mm (1/4") - Perfura o caibro para a colocação do parafuso de fixação da telha.
- Diâmetro 2: 10,9 mm (7/16") - Perfura a telha para a instalação do anel vedante.
- Aplicação: Executa dois furos com diâmetros diferentes em uma única operação, facilitando a instalação de telhas de fibrocimento sobre caibros de madeira.

Código	- Ø - (pol.)	Comprimento Total (mm)	Comprimento Canal (mm)	- Ø - Haste (mm)	Peso (g)
Envelope					
Plástico Unitário					
IW8464	1/4"	250	75	6,1	60
IW8465	9/32"	280	85	6,9	79
IW8467	5/16"	280	85	7,7	97
IW8468	3/8"	320	95	9,3	154
IW8469	7/16"	360	105	9,5	185
IW8470	1/2"	400	115	9,5	211
IW8471	5/8"	400	115	12,7	353

Código	- Ø - (pol.)	Comprimento Total (mm)	Comprimento Canal (mm)	- Ø - Haste (mm)	Peso (g)
Envelope					
Plástico Unitário					
IW1840	1/4"	250	80	5,95	59
IW1841	9/32"	250	80	6,35	63
IW1842	19/64"	280	90	6,35	69
IW1843	5/16"	280	100	6,35	70
IW1844	3/8"	320	110	7,94	115
IW1845	7/16"	360	120	9,52	177
IW1846	1/2"	400	130	9,52	210
IW1847	9/16"	440	130	10,80	323
IW1848	5/8"	480	140	21,70	451

Código	- Ø - (pol.)	Comprimento Total (mm)	- Ø - Haste (mm)	Peso (g)
Cartela Autosserviço				
IW1849	6,3 x 10,9	213,3	7/16	80



BROCAS 3 PONTAS PARA MADEIRA

CARACTERÍSTICAS



1. Aço Cromo SAE 52100. Elevada resistência ao desgaste.
2. Geometria da ponta que permite a execução de furos com elevada velocidade de penetração em qualquer tipo de madeira.
3. Canal Helicoidal.
4. Haste cilíndrica.
5. Aplicação: Utilizadas em indústrias de móveis e em reparos domésticos.

Código	- Ø - (mm)	Comprimento Total (mm)	Comprimento Canal (mm)	- Ø - Haste (mm)	Peso (g)
Embalagem Granel					
IW1851	3,0	65	35	3,0	2
IW1852	4,0	75	45	4,0	5
IW1853	5,0	85	55	5,0	9
IW1854	6,0	90	55	6,0	14
IW1855	7,0	100	65	7,0	23
IW1856	8,0	110	75	8,0	32
IW1857	9,0	120	80	9,0	42
IW1858	10,0	130	85	10,0	52
IW1859	11,0	140	95	10,0	64
IW1860	12,0	145	100	10,0	79
IW1861	13,0	150	105	10,0	86
Tubo Unitário					
IW1862	14,0	160	110	10,0	116
IW1864	16,0	180	120	12,0	168
Cartela Autoserviço					
1765324	3,0	65	35	3,0	10
1765325	4,0	75	45	4,0	12
1765326	5,0	85	55	5,0	16
1765327	6,0	90	55	6,0	20
1765328	7,0	100	65	7,0	27
1765329	8,0	110	75	8,0	37
1765330	10,0	130	85	10,0	63
1765331	12,0	145	100	10,0	85
1765332	14,0	160	110	10,0	110



BROCAS RÁPIDAS

IW367



- Produzidas em aço SAE 1060. Tratadas termicamente através do processo de austêmpera.
- A geometria da rosca e navalhas de corte proporcionam furos rápidos e limpos em qualquer tipo de madeira.
- Utilizadas em furadeiras elétricas manuais, furadeiras estacionárias ou motosserras.

Código	- Ø - (pol.)	Comprimento Total (mm)	Comprimento Canal (mm)	- Ø - Haste (pol.)	Peso (g)
Envelope Plástico Unitário					
IW367	3/8"	191	114	7/32"	66
IW394	1/4"	280	203	3/16"	59
IW395	5/16"	280	203	1/4"	75
IW396	3/8"	280	203	1/4"	94
IW397	7/16"	280	203	1/4"	113
IW398	1/2"	280	203	5/16"	145
IW399	9/16"	280	215	5/16"	171
IW400	5/8"	280	215	5/16"	194
IW401	3/4"	280	215	3/8"	267

BROCAS MULTIUSE

IW662



- A navalha de corte possui duas arestas laterais internas, responsáveis pelo acabamento interno do furo.
- Rosca tipo Mathieson.
- Haste sextavada possibilita a sua utilização em furadeiras manuais, furadeiras estacionárias e motosserras.
- Aplicação: perfuração de postes, dormentes para construção ou manutenção de redes ferroviárias, perfuração de mourões para construção de cercas, perfuração de madeiras de grande espessura e perfurações em geral.

Código	- Ø - (pol.)	Comprimento Total (pol.)	Comprimento Total (mm)	Comprimento Canal (mm)	- Ø - Haste (mm)	Peso (g)
Embalagem Granel						
IW662	1/4"	12"	305	229	6,4	52
IW663	5/16"	12"	305	229	8,0	69
IW664	3/8"	12"	305	229	9,1	91
IW665	7/16"	12"	305	229	9,6	109
IW666	1/2"	12"	305	229	10,6	135
IW667	9/16"	12"	305	229	12,1	173
IW668	5/8"	12"	305	229	12,7	201
IW670	3/4"	12"	305	229	12,7	244
IW671	7/8"	12"	305	229	12,7	298

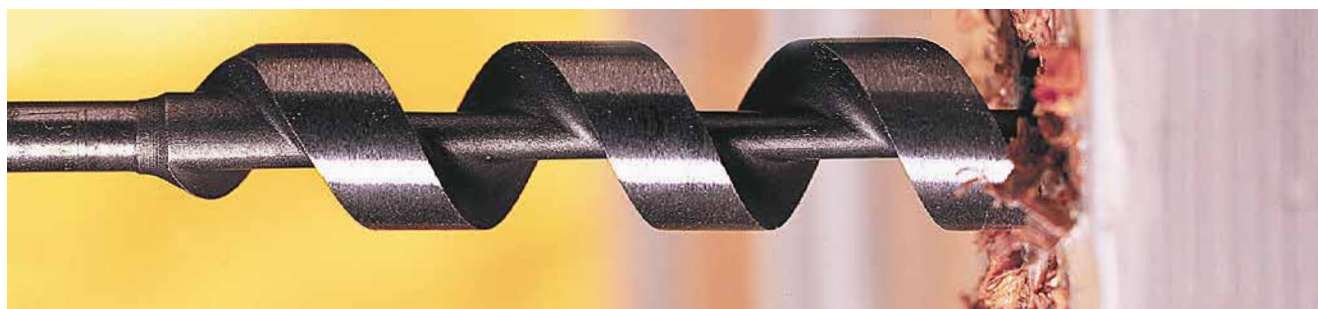



VERRUMA PARA ARCO DE PUA

IW568



- Fabricadas em aço SAE 1045, tratadas termicamente pelo processo de austêmpera e acabamento oxidado.
- Aplicação: As verrumas são usadas com o auxílio do Arco de Pua para executar furos em madeira de pouca espessura ou pré-furos para colocação de parafusos.

Código	- Ø - (pol.)	Comprimento Total (mm)	Peso (g)
Embalagem Granel			
IW568	2,0	120	19
IW569	3,0	120	21
IW570	4,0	120	23
IW571	5,0	125	24
IW572	6,0	125	29

FERRO DE PUA MATHIESON 12"

IW344



- Os Ferros de Pua Mathieson são ferramentas obtidas através do processo de forjamento, sendo tratados termicamente por processo de austêmpera e são protegidos contra corrosão através da aplicação de óleo anticorrosivo.
- A rosca é composta por 2 canais, sendo que a navalha de corte possui duas arestas principais de corte e duas arestas laterais, localizadas abaixo das arestas principais.

Código	- Ø - (pol.)	Comprimento Total (mm)	Comprimento Canal (mm)	Peso (g)
Embalagem Granel				
IW344	1/4"	305	180	47
IW345	5/16"	305	180	57
IW346	3/8"	305	180	67
IW347	7/16"	305	180	87
IW348	1/2"	305	180	101
IW349	9/16"	305	180	123
IW350	5/8"	305	180	142
IW351	11/16"	305	180	148
IW352	3/4"	305	180	165





FERRO DE PUA MATHIESON STANDARD



IW329

- Os Ferros de Pua Mathieson são ferramentas obtidas através do processo de forjamento, sendo tratados termicamente por processo de austêmpera e são protegidos contra corrosão através da aplicação de óleo anticorrosivo.
- A rosca é composta por 2 canais, sendo que a navalha de corte possui duas arestas principais de corte e duas arestas laterais, localizadas abaixo das arestas principais.

Código	- Ø - (pol.)	Comprimento Total (mm)	Comprimento Canal (mm)	Peso (g)
Embalagem Granel				
IW329	1/4"	191	89	32
IW330	5/16"	195	93	39
IW331	3/8"	198	96	45
IW332	7/16"	201	99	57
IW333	1/2"	204	102	66
IW334	9/16"	207	105	84
IW335	5/8"	210	108	100
IW336	11/16"	214	112	113
IW337	3/4"	217	115	126
IW338	7/8"	223	117	143
IW339	1"	230	124	198

TRADO MANUAL MATHIESON 18"



IW509

- Os Trados Manuais Mathieson são ferramentas obtidas através do processo de forjamento, sendo tratados termicamente por processo de austêmpera e são protegidos contra corrosão através da aplicação de óleo anticorrosivo.
- A rosca é composta por dois canais sendo que a navalha de corte possui duas arestas principais de corte e duas arestas laterais, localizadas abaixo das arestas principais.

Código	- Ø - (pol.)	Comprimento Total (pol.)	Comprimento Total (mm)	Comprimento Canal (mm)	Peso (g)
Embalagem Granel					
IW509	3/8"	18"	457	178	261
IW510	7/16"	18"	457	178	272
IW511	1/2"	18"	457	178	276
IW512	9/16"	18"	457	178	418
IW513	5/8"	18"	457	178	427
IW514	11/16"	18"	457	178	447
IW515	3/4"	18"	457	178	466
IW516	7/8"	18"	457	178	493
IW517	1"	18"	457	178	549
IW519	1.1/4"	18"	457	178	732
IW520	1.1/2"	18"	457	178	849

TRADO MANUAL MATHIESON 20"



IW521

- Os Trados Manuais Mathieson são ferramentas obtidas através do processo de forjamento, sendo tratados termicamente por processo de austêmpera e são protegidos contra corrosão através da aplicação de óleo anticorrosivo.
- A rosca é composta por dois canais sendo que a navalha de corte possui duas arestas principais de corte e duas arestas laterais, localizadas abaixo das arestas principais.

Código	- Ø - (pol.)	Comprimento Total (pol.)	Comprimento Total (mm)	Comprimento Canal (mm)	Peso (g)
Embalagem Granel					
IW521	3/8"	20"	508	178	294
IW522	7/16"	20"	508	178	300
IW525	5/8"	20"	508	178	489
IW527	3/4"	20"	508	178	509
IW528	7/8"	20"	508	178	570



BROCA CHATA BLUE GROOVE®



A aresta de corte Blue Groove® corta a madeira ao invés de raspar como as brocas chatas convencionais. Isso gera um cavaco maior, produzindo um corte mais limpo, rápido e com menor esforço.

CARACTERÍSTICAS

1. Afição de corte Blue Groove®.
2. Haste 10% mais grossa proporciona maior resistência contra empenamento e maior estabilidade na furação.
3. Engate rápido* permite colocar e retirar a broca do mandril com mais agilidade em furadeiras que possuam esse sistema de engate.

* O uso do engate rápido requer furadeiras que possuam este sistema de encaixe. Caso a furadeira não possua o engate rápido, deve-se fixar a broca ao mandril pela haste hexagonal como nas brocas convencionais.





BROCAS CHATAS BLUE
GROOVE® CURTAS



IW13994

BROCAS CHATAS BLUE
GROOVE® STANDARD



IW14009

BROCAS CHATAS BLUE
GROOVE® EXTRA LONGAS



IW14014

BROCAS CHATAS BLUE GROOVE®
EXTRA CURTAS PARA DOBRADIÇAS



IW14335

Código

**- Ø -
(mm)**

**- Ø -
(pol.)**

**Comprimento
Total (pol)**

**Comprimento
Total (mm)**

**Peso
(g)**

Curtas - Cartela Autosserviço

IW13990	12,7	1/2"	4"	100	25
IW13991	15,9	5/8"	4"	100	30
IW13992	19,1	3/4"	4"	100	31
IW13994	25,4	1"	4"	100	33
IW13996	38,1	1.1/2"	4"	100	45

Standard - Cartela Autosserviço

IW13997	6,4	1/4"	6"	150	30
IW13998	7,9	5/16"	6"	150	32
IW13999	9,5	3/8"	6"	150	34
IW14000	11,1	7/16"	6"	150	36
IW14001	12,7	1/2"	6"	150	38
IW14002	14,3	9/16"	6"	150	40
IW14003	15,9	5/8"	6"	150	42
IW14004	17,5	11/16"	6"	150	45
IW14005	19,1	3/4"	6"	150	48
IW14006	20,6	13/16"	6"	150	50
IW14007	22,2	7/8"	6"	150	52
IW14009	25,4	1"	6"	150	54
IW14010	28,6	1.1/8"	6"	150	58
IW14011	31,8	1.1/4"	6"	150	60
IW14012	34,9	1.3/8"	6"	150	62
IW14013	38,1	1.1/2"	6"	150	64

Extra Longas - Cartela Autosserviço

IW14014	9,5	3/8"	16"	400	115
IW14015	12,7	1/2"	16"	400	118
IW14016	15,9	5/8"	16"	400	130
IW14017	19,1	3/4"	16"	400	145
IW14019	25,4	1"	16"	400	155

Extra Curtas - Cartela Autosserviço

IW14334	26,0	1"	4"	100	45
IW14335	35,0	1.3/8"	4"	100	50

IRWIN®



BROCAS PARA METAL



BROCAS PARA METAIS

Todos os dias, milhões de pessoas em mais de 50 países usam Brocas para Metais IRWIN® em suas muitas tarefas. Eles são profissionais experientes, que sabem que o seu trabalho é o principal meio de reconhecimento na sociedade e, portanto, deve ser perfeito, rápido e completo. Para isso, eles precisam ter ferramentas que suportam os seus desafios diários. Eles exigem Brocas IRWIN®.

CARACTERÍSTICAS

1. Material: O aço rápido das brocas IRWIN® passam através de um rigoroso controle metalúrgico realizado nas constantes inspeções dos lotes. Isto assegura a consistência tanto dos elementos da liga quanto do desempenho de cada broca.
2. Tratamento térmico: Contamos com a tecnologia exclusiva que garante excelente dureza e estrutura metalográfica superior. Isto significa maior durabilidade da broca em sua totalidade.
3. Geometria: As brocas IRWIN® são retificadas com equipamentos de alta precisão, um processo que garante perfeita concentricidade da broca.
O principal benefício é a segurança de furos precisos a cada operação.



NÚMERO DE FUROS EM AÇO 4340 40HRc

Broca 1/4"
Furos de 25 mm
de profundidade. 325 RPM.

Fonte: Testes e ensaios
internos IRWIN®

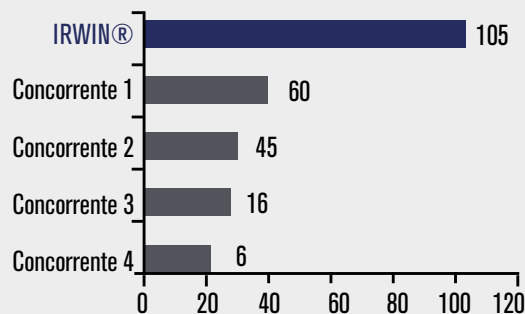



BROCAS HELICOIDAIS EM AÇO RÁPIDO,
NORMA ANSI B 94 11M, CORTE À DIREITA



Código	- Ø - (pol.)	Comprimento Total (mm)	Comprimento Canal (mm)	Peso (g)
Embalagem Granel				
IW1106	1/32"	35	13	1,1
IW1107	3/64"	45	19	1,3
IW1108	1/16"	45	22	1,5
IW1109	5/64"	50	25	1,5
IW1110	3/32"	57	32	1,6
IW1111	7/64"	67	38	2,6
IW1112	1/8"	70	41	3,3
IW1113	9/64"	73	44	4,4
IW1114	5/32"	79	51	5,8
IW1115	11/64"	83	54	7,3
IW1116	3/16"	91	56	10
IW1117	13/64"	92	62	11
IW1118	7/32"	95	64	13
IW1119	15/64"	98	67	16
IW1120	1/4"	102	70	19
IW1121	17/64"	111	73	22
IW1122	9/32"	112	75	25
IW1123	19/64"	113	76	28
IW1124	5/16"	117	81	33
IW1125	21/64"	117	84	36
IW1126	11/32"	124	87	42
IW1127	23/64"	124	89	46
IW1128	3/8"	127	90	51
IW1129	25/64"	133	98	58
IW1130	13/32"	133	98	63
IW1132	7/16"	140	103	73
IW1134	15/32"	146	109	91
IW1136	1/2"	152	110	105
Tubo Unitário				
IW1138	17/32"	173	127	149
IW1140	9/16"	173	127	164

Código	- Ø - (pol.)	Comprimento Total (mm)	Comprimento Canal (mm)	Peso (g)
IW1144	5/8"	186	137	204
IW1148	11/16"	200	148	258
IW1152	3/4"	205	140	314
IW1160	7/8"	215	140	483
IW1168	1"	230	155	616

Cartela Autoserviço

IW1449	1/16"	45	22	7
IW1450	5/64"	50	25	8
IW1451	3/32"	57	32	9
IW1452	7/64"	67	38	9
IW1453	1/8"	70	41	10
IW1454	9/64"	73	44	11
IW1455	5/32"	79	51	12
IW1456	11/64"	83	54	14
IW1457	3/16"	91	56	16
IW1458	13/64"	92	62	18
IW1459	7/32"	95	64	20
IW1460	15/64"	98	67	22
IW1461	1/4"	102	70	25
IW1462	17/64"	111	73	31
IW1463	9/32"	112	75	34
IW1464	19/64"	113	76	36
IW1465	5/16"	117	81	41
IW1466	21/64"	117	84	44
IW1467	11/32"	124	87	49
IW1468	3/8"	127	90	59
IW1469	25/64"	133	98	66
IW1470	13/32"	133	98	71
IW1471	7/16"	140	103	82
IW1472	15/32"	146	109	98
IW1473	1/2"	152	110	113



BROCAS HELICOIDAIS EM AÇO RÁPIDO, NORMA DIN 338, CORTE À DIREITA

IW2141



Código	- Ø - (mm)	Comprimento Total (mm)	Comprimento Canal (mm)	Peso (g)
Embalagem Granel				
IW2141	0,50	22	6	1,0
IW2143	0,70	28	9	1,0
IW1175	0,80	30	10	1,0
IW1178	0,90	32	11	1,1
IW1182	1,00	34	12	1,2
IW1186	1,20	38	16	1,3
IW1188	1,30	38	16	1,3
IW1192	1,50	45	18	0,6
IW1198	1,80	46	22	0,8
IW1202	2,00	49	24	1,1
IW1206	2,20	53	27	1,4
IW1208	2,30	53	27	1,4
IW1212	2,50	57	30	1,7
IW1214	2,60	57	30	1,9
IW1216	2,70	59	33	2,1
IW1218	2,80	61	33	2,3
IW1222	3,00	61	33	2,7
IW1223	3,10	65	36	3,1
IW1224	3,20	65	36	3,2
IW1225	3,25	65	36	3,3
IW1226	3,30	65	36	3,4
IW1227	3,40	70	39	3,9
IW1228	3,50	70	39	4,1
IW1229	3,60	73	39	4,5
IW1232	3,80	73	43	5,0
IW1234	4,00	75	43	5,7
IW1235	4,10	75	43	6,0
IW1236	4,20	75	43	6,2
IW1237	4,25	77	43	6,3
IW1238	4,30	77	47	6,5
IW1240	4,50	80	47	7,2
IW1244	4,80	86	52	9,4



Código	- Ø - (pol.)	Comprimento Total (mm)	Comprimento Canal (mm)	Peso (g)
IW1246	5,00	86	52	10
IW1247	5,10	86	52	10
IW1248	5,20	86	52	11
IW1252	5,50	93	57	13
IW1258	6,00	93	57	15
IW1264	6,50	101	63	20
IW1268	6,80	109	69	23
IW1270	7,00	109	69	24
IW1276	7,50	109	69	28
IW1282	8,00	117	75	33
IW1283	8,10	117	75	34
IW1284	8,20	117	75	34
IW1288	8,50	117	75	38
IW1294	9,00	125	81	44
IW1300	9,50	125	81	50
IW1306	10,00	133	87	58
IW1308	10,20	133	87	62
IW1312	10,50	133	87	64
IW1318	11,00	142	87	75
IW1324	11,50	142	94	82
IW1330	12,00	151	101	94
IW1336	12,50	151	101	101
IW1341	12,90	151	101	105

Tubo Unitário

IW1342	13,00	151	101	127
IW1348	13,50	160	108	141
IW1354	14,00	160	108	153
IW1356	14,50	169	114	171
IW1358	15,00	169	114	176
IW1360	15,50	178	120	195
IW1362	16,00	178	120	209
IW1364	16,50	184	125	228
IW1366	17,00	184	125	240

Código	- Ø - (pol.)	Comprimento Total (mm)	Comprimento Canal (mm)	Peso (g)
IW1368	17,50	191	130	255
IW1370	18,00	191	130	272
IW1374	19,00	198	135	312
IW1378	20,00	205	140	365
IW1380	21,00	210	140	408
IW1382	22,00	215	140	453
IW1388	25,00	225	150	596

Cartela Autoserviço

1834926	1,50	45	18	8
1834927	2,00	49	24	8
1834928	2,50	57	30	9
1834929	3,00	61	33	10
1834930	3,50	70	39	11
1834961	4,00	75	43	13
1834962	4,50	80	47	14
1834963	5,00	86	52	17
1834964	5,50	93	57	20
1834965	6,00	93	57	22
1834966	6,50	101	63	26
1834967	7,00	109	69	31
1834968	7,50	109	69	35
1834969	8,00	117	75	39
1834970	8,50	117	75	44
1834971	9,00	125	81	52
1834972	9,50	125	81	57
1834973	10,00	133	87	65
1834974	10,50	133	87	71
1834975	11,00	142	94	82
1834977	12,00	151	101	101
1834978	12,50	151	101	108



BROCAS ESCALONADAS PARA CHAPAS

CARACTERÍSTICAS

1. Ponta SpeedPoint® - Possibilita rápida penetração e elimina a necessidade de punção inicial.
2. Perfil Escalonado - Permite obter diversos diâmetros com apenas uma broca, dispensando a necessidade de trocar a ferramenta.
3. Aresta de corte com um canal que assegura furos perfeitamente redondos com pouca vibração e total controle.
4. Estrutura de aço rápido ao molibdênio M-7 que garante máxima resistência e longa vida útil. Ideal para furar perfis de pouca espessura tais como chapas de aço, cobre, latão, alumínio, madeira, acrílico, policarbonato, etc.



BROCAS ESCALONADAS PARA CHAPAS - POLEGADAS



10220

Código	Nº de Diâmetros	- O - (pol.)	Comprimento Total (mm)	Comprimento Canal (mm)
Blister				
10220	8	9/16" - 5/8" - 11/16" - 3/4" 13/16" - 7/8" - 15/16" - 1"	65	35

BROCAS ESCALONADAS PARA CHAPAS - MILÍMETROS



11105ZR

Código	Nº de Diâmetros	- O - (mm)	Comprimento Total (mm)	Comprimento Canal (mm)
Blister				
11105ZR	13	19,0 - 21,0 - 23,0 - 26,0 29,0 - 31,0 - 33,0 - 35,0	78	52

IRWIN®



**JOGOS PARA MARTELO
PERFURADOR/ROMPEDOR**



JOGOS DE TALHADEIRAS IRWIN®

**FEITO DE AÇO DE ALTA
QUALIDADE PARA LONGA VIDA
ÚTIL E ÓTIMA PERFORMANCE**

Embalagem de tubo para facilitar
o armazenamento.



PONTEIRA

Para cinzelar e quebrar em geral tijolo, concreto e brita (por exemplo: ao instalar tubulação hidráulica)



TALHADEIRA 20mm

Para cinzelar e quebrar em geral tijolo e brita (por exemplo: ao instalar conduítes elétricos)



TALHADEIRA 40mm

Para cinzelar e quebrar em geral tijolo, concreto e brita (por exemplo: ao instalar conduítes elétricos)

Código	Peças	Inclui
IW2027601	6 peças	1 Ponteira, 1 Talhadeira 20mm, 1 Talhadeira 40mm e 3 brocas SDS PLUS de 5.5, 6 e 7 mm de diâmetro por 160 mm de comprimento
IW2027602	3 peças	1 Ponteira, 1 Talhadeira 20mm e 1 Talhadeira 40mm

SDS Plus é um termo abreviado do inglês Slotted Drive System ou em tradução literal, Sistema de Acionamento com Fenda/Ranhura. Sistema de Engate Rápido guiado pela ranhura.

IRWIN®



JOGOS PARA FURAR/PARAFUSAR



IW5305

JOGO ECONÔMICO DE BROCAS PARA CONCRETO ESTOJO CASSETE



Código	Composição	Peso (g)
	5 Peças - Estojo Pequeno	
IW5305	4 x 75m - 5 x 90mm - 6 x 100mm 8 x 120mm - 10 x 150mm	0,147



IW5009

JOGO ECONÔMICO DE BROCAS COMBINADAS ESTOJO CASSETE



Código	Composição	Peso (g)
	9 Peças	
IW5009	MADEIRA: 5 x 85mm - 6 x 90mm - 8 x 110mm METAL: 5 x 86mm - 6 x 93mm - 8 x 117mm CONCRETO: 5 x 90mm - 6 x 100mm - 8 x 120mm	0,222



891503

JOGOS DE BROCAS PARA CONCRETO STANDARD ESTOJO CASSETE



Código	Composição	Peso (g)
	5 Peças - Estojo Médio	
891503	4,0 - 5,0 - 6,0 - 8,0 - 10,0	158
	7 Peças - Estojo Médio	
891507	3,0 - 4,0 - 5,0 - 6,0 - 7,0 - 8,0 - 10,0	179



891522

JOGOS DE BROCAS COMBINADOS ESTOJO CASSETE



Código	Composição	Peso (g)
	9 Peças - Estojo Grande	
891522	Brocas Metal, Brocas Madeira, Brocas Concreto: 5,0 - 6,0 - 8,0	237



JOGOS DE BROCAS PARA METAL ESTOJO CASSETE

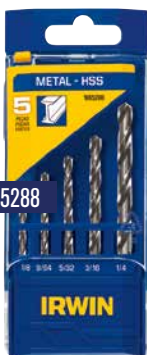

1865288

Código	Composição	Peso (g)
	3 Peças - Estojo Pequeno	
1865307	3,0 - 3,5 - 4,0 - 5,0 - 6,0	77
	7 Peças - Estojo Médio	
1865309	3,0 - 3,5 - 4,0 - 5,0 - 6,0	100
	9 Peças - Estojo Médio	
1865310	2,0 - 2,5 - 3,0 - 3,5 - 4,0 - 4,5 - 5,0 - 6,0 - 8,0	136
	13 Peças - Estojo Grande	
1865311	1,5 - 2,0 - 2,5 - 3,0 (2) - 3,5 - 4,0 (2) - 4,5 - 5,0 - 5,5 - 6,0 - 6,5	159
	5 Peças - Estojo Pequeno	
1865288	1/8 - 9/64 - 5/32 - 3/16 - 1/4	82
	7 Peças - Estojo Médio	
1865290	1/16 - 3/32 - 1/8 - 5/32 - 3/16 - 7/32 - 1/4	100
	13 Peças - Estojo Grande	
1865293	1/16 - 5/64 - 3/32 - 7/64 - 1/8 - 9/64 - 5/32 - 11/64 - 3/16 13/64 - 7/32 - 15/64 - 1/4	163



1865314

JOGOS DE BROCAS PARA METAL ESTOJO PRO SET



Código	Composição	Peso (g)
	15 Peças - Estojo Pro Set	
1865314	1,5 - 2,0 - 2,5 - 3,0 - 3,5 - 4,0 - 4,5 - 5,0 - 5,5 - 6,0 - 6,5 - 7,0 - 8,0 - 9,0 - 10,0	454

JOGOS DE PONTAS INSERT BIT 1" E 2" ESTOJO DE BOLSO



1865323

1865325

Código	Composição	Peso (g)
	5 Peças - Estojo de Bolso	109
1865323	Power Bits Fenda Cruzada: #2 (5) 	
	5 Peças - Estojo de Bolso	109
1865324	Power Bits Fenda Cruzada: #1, #2 (3), #3 	
	5 Peças - Estojo de Bolso - Linha IMPACT	109
1865325	Power Bits Fenda Cruzada: #2 (5)  	
	5 Peças - Estojo de Bolso - Linha IMPACT	109
1865326	Power Bits Fenda Cruzada: #1, #2 (3), #3  	
	5 Peças - Estojo de Bolso	109
1865327	Power Bits Fenda: 3-4, 4-5, 5-6, 6-8, 8-10 	

IRWIN®



PONTAS PARA PARAFUSADEIRA



As Pontas para Parafusadeira IRWIN® foram desenvolvidas com aços da mais alta qualidade, para proporcionar alto desempenho e durabilidade aos profissionais que exigem ferramentas de alto padrão. Podem ser encontradas nos encaixes: Fenda Cruzada, Fenda, Torx, Pozidriv e Hexagonal, além de Suportes e Adaptadores.

COMBINAÇÕES DE ENCAIXE

MATRIZES SEXTAVADAS

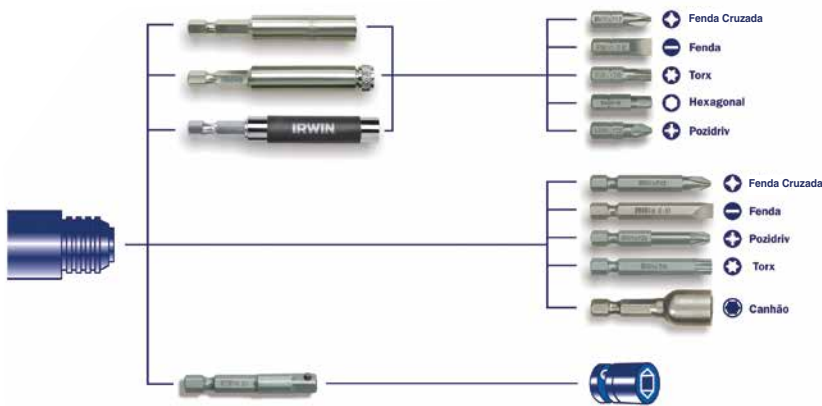

Aplicação	Perfil	Fenda Cruzada	Fenda	Torx	Hexagonal	Pozidriv
Eletrodomésticos		●	●	●		●
Automotivo		●	●	●	●	●
Aviação		●	●			
Construção		●	●			●
Painéis de Controle					●	
Plataformas		●	●			●
Eletrônica		●	●	●	●	
Marcenaria		●	●		●	
Dutos de ar-condicionado e calefação		●	●			
Maquinário					●	
Marítimo		●	●			
Recreação		●	●		●	
Segurança					●	

CHAVES MANUAIS



MATRIZES QUADRADAS



DICAS DE UTILIZAÇÃO

1. Utilize as pontas de acordo com o encaixe do parafuso. Ponta muito pequena em encaixe grande (ou vice-versa) poderá danificar tanto o encaixe quanto a ponta.
2. Para utilizar as Pontas Insert Bit é necessário um suporte.
3. As Pontas Power Bit devem ser utilizadas diretamente na ferramenta elétrica.
4. Ao utilizar uma ferramenta elétrica regule o torque para não danificar o parafuso e perder o trabalho. O excesso de torque não otimizará o tempo.



PONTAS INSERT BIT Torx

As pontas Insert Bit foram projetadas para uso em Chaves Manuais ou Parafusadeiras Elétricas (quando associadas a um suporte). É muito versátil e o intercâmbio das pontas pode ser feito em segundos, de acordo com a necessidade de aplicação. Outra característica importante é que as Pontas Insert Bit transferem a força magnética do suporte, ou seja, conseguem manter o parafuso alinhado durante a aplicação.

- Corpo hexagonal.
- Suporte para anel de corte.
- Fabricada em aço S2.

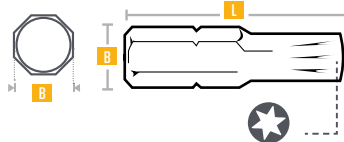

PONTAS INSERT BIT FENDA CRUZADA



Código	Ponta (PH)	B (mm)	L (mm)	Torque (Nm)	Torque (Lbf. pol.)
IW11152	T25	6,35	25	19,0	168
IW12888	# 2	6,35	5	15,8	140
IW11138	# 2	6,35	38	15,8	140
IW11140	# 2	6,35	50	15,8	140

PONTAS POWER BIT IRWIN

As pontas Power Bit IRWIN® são especificamente projetadas para aplicações de alto torque em parafusadeiras elétricas. Produzidas em aço S2 e seguindo os mais rigorosos padrões de geometria e tratamento térmico, as pontas Power Bit IRWIN® garantem alta produtividade e longa vida útil em qualquer aplicação industrial e profissional.

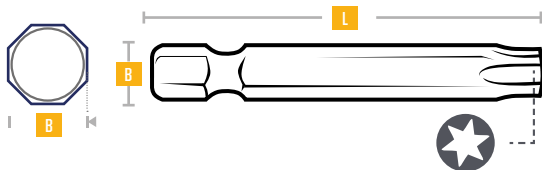

PONTAS POWER BIT TORX

Código	Ponta (PH)	B (mm)	L (mm)	Torque (Nm)	Torque (Lbf. pol.)
IW12949	T30	6,35	50	37,5	332



PONTAS POWER BIT FENDA CRUZADA

Código	Ponta (PH)	B (mm)	L (mm)	Torque (Nm)	Torque (Lbf. pol.)
IW12897	# 1	6,35	50	4,0	35
IW12898	# 2	6,35	50	15,8	140
IW12900	# 1	6,35	70	4,0	35
IW12901	# 2	6,35	70	15,8	140
IW12907	# 2	6,35	101	15,8	140

IRWIN®



CHAVES DE FENDA



CHAVE DE FENDA GENERAL PRO

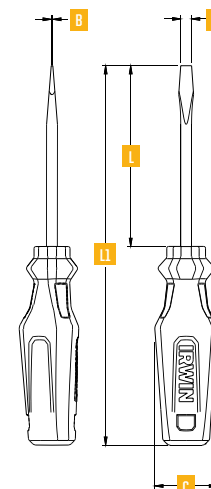

A Chave de Fenda é uma ferramenta manual essencial para todos os profissionais que fazem da montagem, construção ou manutenção de objetos o seu dia a dia. Seu uso é geral, independente do profissional. Pensando nisso, a IRWIN® apresenta as Chaves de Fenda General Pro, uma linha destinada a usuários que buscam qualidade com ótimo custo-benefício.

Código	Tamanho da Ponta (pol.)	Tamanho da Ponta (mm)	L (mm)	LI (mm)	C (mm)	A (mm)	B (mm)
1863939	1/8" x 3"	3 x 80	80	170	21	3	0,5
1863940	1/8" x 4"	3 x 100	100	190	21	3	0,5
1864151	1/8" x 5"	3 x 125	125	215	21	3	0,5
1864152	1/8" x 6"	3 x 150	150	240	21	3	0,5
1864153	1/8" x 8"	3 x 200	200	290	21	3	0,5
1864155	3/16" x 3"	5 x 80	80	180	31	5	0,8
1864156	3/16" x 4"	5 x 100	100	200	31	5	0,8
1864157	3/16" x 5"	5 x 125	125	225	31	5	0,8
1864158	3/16" x 6"	5 x 150	150	250	31	5	0,8
1864159	3/16" x 8"	5 x 200	200	300	31	5	0,8
1864171	1/4" x 4"	6 x 100	100	200	31	6	0,9
1864172	1/4" x 5"	6 x 125	125	225	31	6	0,9
1864173	1/4" x 6"	6 x 150	150	250	31	6	0,9
1864174	1/4" x 8"	6 x 200	200	300	31	6	0,9

Código	Tamanho da Ponta (pol.)	Tamanho da Ponta (mm)	L (mm)	LI (mm)	C (mm)	A (mm)	B (mm)
1864175	1/4" x 10"	6 x 250	250	350	31	6	0,9
1864176	5/16" x 4"	8 x 100	100	210	34	8	1,2
1864177	5/16" x 5"	8 x 125	125	235	34	8	1,2
1864178	5/16" x 6"	8 x 150	150	260	34	8	1,2
1864179	5/16" x 8"	8 x 200	200	310	34	8	1,2
1864180	5/16" x 10"	8 x 250	250	360	34	8	1,2
1864181	5/16" x 12"	8 x 300	300	410	34	8	1,2
1864182	3/8" x 6"	10 x 150	150	277	37	10	1,5
1864183	3/8" x 8"	10 x 200	200	327	37	10	1,5
1864184	3/8" x 10"	10 x 250	250	377	37	10	1,5
1864185	3/8" x 12"	10 x 300	300	427	37	10	1,5
1864186	1/2" x 10"	12 x 250	250	377	37	12	2,2
1864187	1/2" x 12"	12 x 300	300	427	37	12	2,2
1864188	1/2" x 14"	12 x 350	350	477	37	12	2,2



CHAVE DE FENDA COTOCO GENERAL PRO

- Haste em Cromo-Vanádio com proteção anticorrosão.
- Ponta cromada e magnetizada.
- Cabo trilobular em polipropileno injetado.
- Tamanho de cabo especial para locais de difícil acesso.

Código	Tamanho da Ponta (pol.)	Tamanho da Ponta (mm)	L (mm)	L1 (mm)	C (mm)	A (mm)	B (mm)
1864154	3/16" x 1-1/2"	5 x 38	38	93	34	5	0,8
1864160	1/4" x 1-1/2"	6 x 38	38	93	34	6	0,9

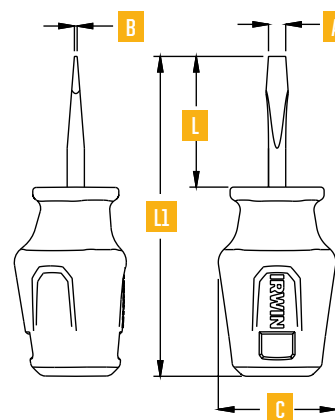

CHAVE FENDA CRUZADA COTOCO GENERAL PRO

- Haste em Cromo-Vanádio com proteção anticorrosão.
- Ponta cromada e magnetizada.
- Cabo trilobular em polipropileno injetado.
- Tamanho de cabo especial para locais de difícil acesso.

Código	Tamanho da Ponta (pol.)	Tamanho da Ponta (mm)	L (mm)	L1 (mm)	C (mm)
1864198	#1 3/16" x 1-1/2"	4 x 38	38	93	34
1864215	#2 1/4" x 1-1/2"	6 x 38	38	93	34

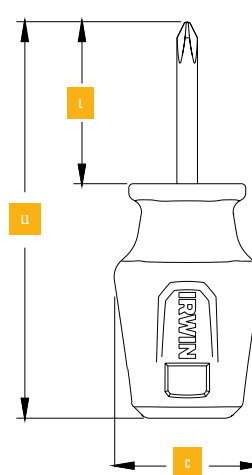



CHAVE FENDA CRUZADA GENERAL PRO

- Haste em Cromo-Vanádio com proteção anticorrosão.
- Ponta cromada e magnetizada.
- Cabo trilobular em polipropileno injetado.

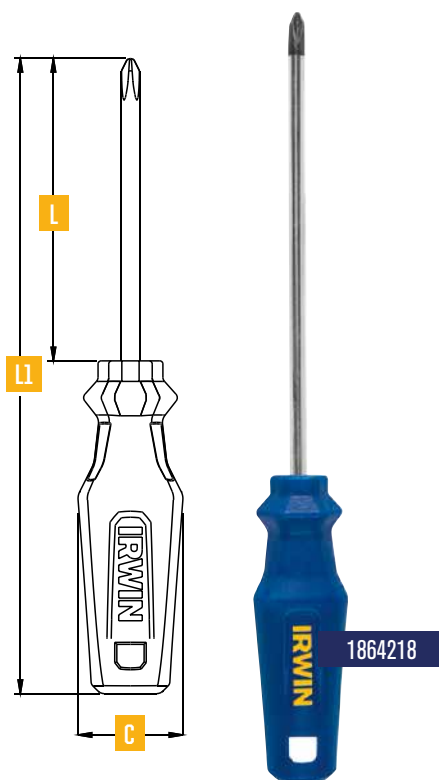

Código	Tamanho da Ponta (pol.)	Tamanho da Ponta (mm)	L (mm)	LI (mm)	C (mm)
1864193	#0 1/8" x 2"	3 x 50	50	140	21
1864194	#0 1/8" x 3"	3 x 80	80	170	21
1864195	#0 1/8" x 4"	3 x 100	100	190	21
1864196	#0 1/8" x 5"	3 x 125	125	215	21
1864197	#0 1/8" x 6"	3 x 150	150	240	21
1864199	#1 3/16" x 3"	4 x 80	80	180	31
1864200	#1 3/16" x 4"	4 x 100	100	200	31
1864211	#1 3/16" x 5"	4 x 125	125	225	31
1864212	#1 3/16" x 6"	4 x 150	150	250	31
1864213	#1 3/16" x 8"	4 x 200	200	300	31
1864214	#1 3/16" x 10"	4 x 250	250	350	31
1864216	#2 1/4" x 4"	6 x 100	100	200	31
1864217	#2 1/4" x 5"	6 x 125	125	225	31
1864218	#2 1/4" x 6"	6 x 150	150	250	31
1864219	#2 1/4" x 8"	6 x 200	200	300	31
1864220	#2 1/4" x 10"	6 x 250	250	350	31
1864221	#3 5/16" x 4"	8 x 100	100	210	34
1864222	#3 5/16" x 6"	8 x 150	150	260	34
1864223	#3 5/16" x 8"	8 x 200	200	310	34
1864224	#3 5/16" x 10"	8 x 250	250	360	34
1864100	#4 3/8" x 6"	10 x 150	150	277	37
1864321	#4 3/8" x 8"	10 x 200	200	327	37
1864322	#4 3/8" x 10"	10 x 250	250	377	37

IRWIN®



CORTADORES DE PISOS E AZULEJOS



A linha completa de cortadores para cerâmica e porcelanato para o profissional. Os Cortadores de Pisos e Azulejos IRWIN® possuem 3 linhas de produtos, com diferentes modelos, tamanhos, benefícios e qualidade. Os Cortadores de Pisos e Azulejos IRWIN® são a melhor solução para cortar azulejo e porcelanatos, sendo uma das ferramentas que nunca pode faltar a um azulejista.

Os cortadores possuem uma geometria especial que permite cortar os revestimentos na parte superior ou inferior do carro, dependendo do modelo escolhido. Com barras guia niqueladas (que tem uma vida útil maior), os pinos de corte podem ser simples ou duplos. Sua pintura em epóxi protege a chapa contra ferrugem e o novo design do carro de alumínio reforçado deixa o corte mais preciso e ágil.

Suas hastes laterais em alumínio de alta qualidade proporcionam segurança e ao mesmo tempo leveza, pois uma queda acidental não compromete a simetria do cortador. A linha de cortadores IRWIN® é sem dúvida a melhor escolha do profissional.

TABELA DE CLASSIFICAÇÃO DE MATERIAL DE CORTE

TABELA DE CLASSIFICAÇÃO DE MATERIAL DE CORTE				TABELA DE MATERIAL			
Código	Modelo	Mancal	Régua	Cerâmica	Porcelana	Vidro	Mosaico
SÉRIE 300							
IW13555	350v	Alumínio	Plástico	★★	★	-	-
IW14132	375v			★★	★	-	-
IW14133	390v			★★	★	-	-
SÉRIE 700							
IW5615	750h	Alumínio reforçado	Alumínio	★★★	★★★	★★	★★
IW5617	775h			★★★	★★★	★★	★★
IW9640	790h			★★★	★★★	★★	★★
891925	7110h			★★★	★★★	★★	★★

★★★ : Excelente ★★ : Bom ★ : Aceitável

EXCLUSIVIDADE IRWIN
Alça de Transporte Integrada

ALÇA DE TRANSPORTE INTEGRADA

SÉRIE 300

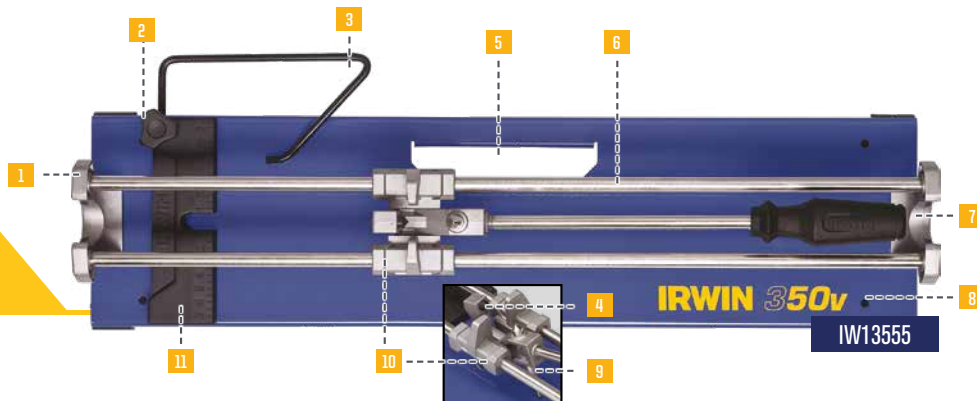

SÉRIE 700

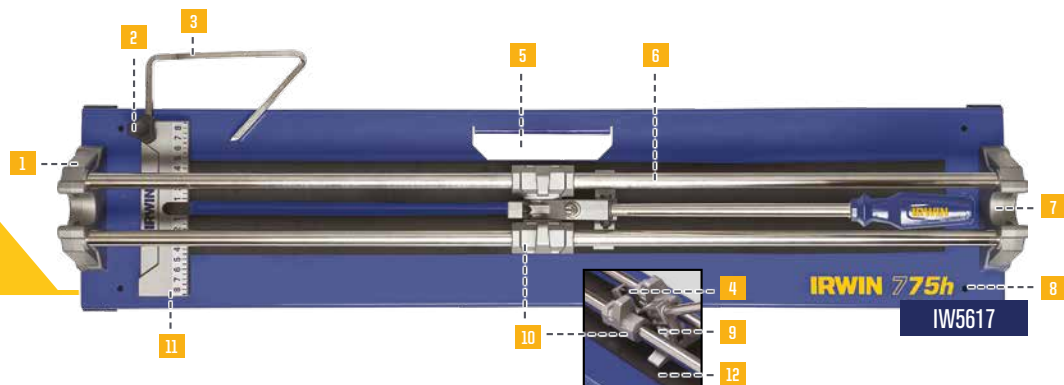

1. Suportes de alumínio com travas para o carro.
2. Parafuso de ajuste.
3. Esquadro ajustável 45°/90°.
4. Pino de quebra vertical.

5. Alça de transporte integrada.
6. Barras guia níqueladas.
7. Trava do carrinho de corte.
8. Furos para fixação em bancada.

9. Rodel de corte ajustável e substituível.
10. Carrinho de corte.
11. Régua.
12. Sapata de quebra horizontal.

CORTADORES DE PISOS E AZULEJOS SÉRIE 300

Os cortadores da série 300 cortam azulejo e outras peças cerâmicas de maneira fácil, rápida e limpa. Uma série funcional com o melhor custo benefício da categoria. Possuem cabo ergonômico trilobular, alça de transporte integrada, suporte de travamento do cabo no mancal de alumínio e corte da cerâmica na vertical (na parte superior do carro). Além disso, possuem esquadro regulável e régua plástica para corte de peças menores, esquadro para cortes a 45° e 90° e pino de corte simples substituível.



IW13555

Supportes de alumínio para maior durabilidade e com travas para o carro

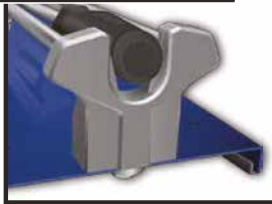

ALÇA DE TRANSPORTE INTEGRADA

Código	Tam. Máx. do Revestimento (Ø)	Capacidade de Corte (expressura máx. do revestimento)	Comprimento (mm)	Largura (mm)	Altura (mm)	Peso (g)
IW13555	50	12mm	642	205	119	3200
IW14132	75	12mm	892	200	120	4800
IW14133	90	12mm	1042	200	120	6800

CORTADORES DE PISOS E AZULEJOS SÉRIE 700

A série 700 é a mais completa da categoria: nela o azulejista encontra tudo o que precisa. Um cortador robusto, com a chapa base reforçada, barras guia com maior diâmetro, suportes de alumínio robustos e reforçados para fornecer a resistência máxima. Possuem nova tecnologia no carro proporcionando deslizamento mais rápido e fácil com pino de corte duplo que proporciona 2x mais cortes, cabo ergonômico, alça de transporte integrada, travamento do cabo no mancal e corte da cerâmica na vertical e horizontal (na parte superior e inferior do carro respectivamente). Além disso, possuem esquadro regulável, régua em alumínio para cortes de peças menores e capacidade multicorte.



IW5617

Supportes de alumínio robustos e reforçados para fornecer a máxima resistência



Nova tecnologia no carro proporcionando deslizamento mais rápido e fácil com duplo rodel - 2x mais cortes



Capacidade multicorte - para uma variedade enorme de pisos e azulejos



ALÇA DE TRANSPORTE INTEGRADA



Código	Tam. Máx. do Revestimento (Ø)	Capacidade de Corte (expressura máx. do revestimento)	Comprimento (mm)	Largura (mm)	Altura (mm)	Peso (g)
IW5617	75	15mm	925	200	126,9	7800
IW9640	90	15mm	1075	200	126,9	9200
891925	110	15mm	1275	204	109,0	11700

RISCADOR DE PISOS E AZULEJOS



IW1677

Código	Diâmetro (mm)	Compr. (mm)	Embalagem	Tamanho da caixa (mm)
IW1678	7	130	Granel com 12 pinos p/ saco	8x91x153 (14 sacos p/caixa)
IW1677	7	130	Emb. Unitária (skin card)	8x62x220 (10 pinos p/ caixa)

- O Riscador de Pisos e Azulejos é utilizado para executar a marcação da superfície do revestimento cerâmico para posteriormente ser realizada sua ruptura.
- Um riscador de alta qualidade, niquelado e de tamanho único.

DISCOS DE CORTE



IW5871



IW1682

Código	Tipo	Diâmetro (mm)	Comprimento (mm)	Largura (mm)	Altura (mm)	Peso (g)
IW5871	Duplo	10	62	10	59	59
IW1682	Simples	10	62	10	62	59

- Discos de Corte de metal duro, utilizados nos Cortadores de Pisos IRWIN®. Servem em toda a linha.

ALICATE DE CORTE DE PISOS E AZULEJOS



IW1679

Código	Comprimento (mm)	Peso (g)
IW1679	215	253

- Utilizado para traçar pisos de pouca espessura.
- Cabos de polipropileno ergonômico e de alta resistência dão segurança ao corte.

IRWIN®



IRWIN®
METALMAX™



+DE 1000
CORTES

MENOS TROCAS
DE DISCO

MENOS CAMBIOS DE DISCO

MAX. RPM 13200 (80 m/s)

1598845



BORDE DE DIAMANTE

BORDA DE DIAMANTE



DISCOS METALMAX™



DISCO DE CORTE METALMAX™

Os discos METALMAX da IRWIN® são ideais para trabalhos com os mais variados tipos de metais. Os produtos são desenvolvidos com tecnologia exclusiva, que concentra uma alta quantidade de diamantes na banda de corte e, assim, permite que um único disco realize mais de mil cortes em determinadas aplicações.

A banda de corte diamantada praticamente não se desgasta e mantém o diâmetro original do disco, fato que diminui a emissão de resíduos durante o uso. Além disso, a nova linha é produzida em aço de alta resistência, material responsável por reduzir o risco de quebra e garantir mais segurança ao usuário.

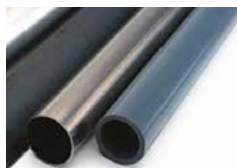

Mais de 1000 cortes
IRWIN® MetalMax™ faz mais de 1.000 cortes com apenas 1 disco, sem a necessidade de troca.

RETENÇÃO DO DIÂMETRO

Por conta de sua banda de corte diamantada, IRWIN® MetalMax™ retém o diâmetro original do disco até o último corte.

MAIOR SEGURANÇA

O corpo do disco do MetalMax™ é feito de aço sólido que reduz o risco de ruptura.

MENOR LIBERAÇÃO DE POEIRA

Já que o MetalMax™ não se desgasta, há uma substancial redução no número de partículas no ar. As faíscas surgem unicamente do material que se corta. O típico odor de cortar com abrasivo simplesmente desaparece!

UM DISCO, MÚLTIPLAS OPÇÕES DE METAL

MetalMax™ corta uma ampla gama de materiais incluindo aço, aço inoxidável, ferro fundido, vergalhões, chapa metálica e metais não ferrosos.

BANDA DE CORTE DIAMANTADA

MetalMax™ concentra uma grande quantidade de diamantes dispostos na extremidade da banda de corte que resistem a altas temperaturas e velocidades sem perder sua excelente capacidade de corte em metais.



DISCO DE CORTE IRWIN® METALMAX™

1. Mais de 1.000 cortes com apenas 1 disco. Vida útil 30x maior em comparação com um disco abrasivo comum.
2. Banda de corte diamantada que retém o diâmetro original do disco até o último corte.
3. Corpo do disco em aço sólido que reduz o risco de quebra.



Código	Descrição	Peso (g)	Diâmetro (mm / pol.)	Espessura (mm / pol.)	Diâmetro do Furo (mm / pol)	RPM
1998844	Disco corte Irwin® Metalmax™ ag 4.3/8"X3/4"	67.13	110mm / 4-3/8"	1,3 mm / 0.05"	20 mm / 3/4"	13.800
1998845	Disco corte Irwin® Metalmax™ ag 4.5" X 7/8"	88.9	115mm / 4-1/2"	1,3 mm / 0.05"	22.23 mm / 7/8"	13.200
1998846	Disco corte Irwin® Metalmax™ ag/cs 7"x7/8"	288.03	180mm / 7"	1,5 mm / 0.06"	22.23 mm / 7/8"	8.400
1998847	Disco corte Irwin® Metalmax™ ag/cs 9"x7/8"	598.74	230mm / 9"	2,1 mm / 0.08"	22.23 mm / 7/8"	6.600

IRWIN®



DISCOS ABRASIVOS



DISCOS DE CORTE IRWIN® METAL/INOX E MULTIMATERIAL:

1. Cortes Rápidos: Discos finos proporcionam cortes rápidos em metais e aço inoxidável.
2. Cortes Limpos: Diminuindo a necessidade de processos adicionais para acabamento entregam maior produtividade.
3. Segurança: Produtos fabricados com 2 telas de reforço, garantindo a segurança do usuário e a utilização de toda a área útil do produto.



Código	Descrição	Material / Aplicação	Diâmetro (mm)	Espessura (mm)	Furo (mm)	Diâmetro (pol.)	Espessura (pol.)	Furo (pol.)	RPM (máx)
IW3211510	Disco de Corte	Metal / Inox	115	1	22.23	4.1/2"	5/128"	7/8"	13300
IW3211516	Disco de Corte	Metal / Inox	115	1.6	22.23	4.1/2"	1/16"	7/8"	13300
IW3211532	Disco de Corte	Metal / Inox	115	3.2	22.23	4.1/2"	1/8"	7/8"	13300
IW3311510	Disco de Corte	Multimaterial	115	1	22.23	4.1/2"	5/128"	7/8"	13300
IW3218016	Disco de Corte	Metal / Inox	180	1.6	22.23	7"	1/16"	7/8"	8500
IW3218032	Disco de Corte	Metal / Inox	180	3.2	22.23	7"	1/8"	7/8"	8500
IW3223025	Disco de Corte	Metal / Inox	230	2.5	22.23	9"	25/256"	7/8"	6650
IW3223032	Disco de Corte	Metal / Inox	230	3.2	22.23	9"	1/8"	7/8"	6650





DISCO DE CORTE E DESBASTE

A IRWIN® conta com uma linha de discos de corte e desbaste desenvolvida especialmente para você, profissional. Pensada para otimizar seu trabalho, trazemos 9 modelos de corte e 3 modelos de desbaste, aumentando sua gama de opções.



DISCOS DE CORTE

IDEAIS PARA:



RECOMENDADOS PARA:

Aço Inoxidável,
Aço Carbono e
Metais em Geral



- Aplicações: Serralherias e indústrias de metal mecânica em geral.
- Alto Desempenho: Compostos por grão de óxido de alumínio de alta qualidade, otimizando seus resultados.



DISCOS DE DESBASTE

IDEAIS PARA:



RECOMENDADOS PARA:

Aço Carbono e
Metais em Geral

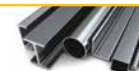

Código	Descrição	Diâmetro (pol.)	Diâmetro (mm)	Espessura (mm)	RPM Máxima
IW401451	Disco de corte fino - metal / inox 4 1/2" x 1,0mm x 7/8"	4 1/2"	115	1,0	13.300
IW401452	Disco de corte fino - metal / inox 4 1/2" x 1,2mm x 7/8"	4 1/2"	115	1,2	13.300
IW401453	Disco de corte - metal 4 1/2" x 3,2mm x 7/8"	4 1/2"	115	3,2	13.300
IW401701	Disco de corte fino - metal / inox 7" x 1,6mm x 7/8"	7"	180	1,6	8.500
IW401702	Disco de corte - metal 7" x 3,2mm x 7/8"	7"	180	3,2	8.500
IW401901	Disco de corte fino - metal / inox 9" x 2,0mm x 7/8"	9"	230	2,0	6.500
IW401902	Disco de corte - metal 9" x 3,2mm x 7/8"	9"	230	3,2	6.500
IW401121	Disco de corte - metal 12" x 3,00mm x 1"	12"	305	3,0	4.600
IW401141	Disco de corte - metal 14" x 3,00mm x 1"	14"	355	3,0	4.300
IW403451	Disco de desbaste - metal 4 1/2" x 6,4mm x 7/8"	4 1/2"	115	6,4	13.300
IW403701	Disco de desbaste - metal 7" x 6,4mm x 7/8"	7"	180	6,4	8.500
IW403901	Disco de desbaste - metal 9" x 6,4mm x 7/8"	9"	230	6,4	6.500



DISCOS FLAP

A IRWIN® conta também com uma linha de discos flap desenvolvida especialmente para você, profissional! Pensada para otimizar seu trabalho, trazemos 8 modelos para aumentar sua gama de opções.

Os Discos Flap removem material e dão acabamento, eliminando a necessidade de trocar discos em aplicações que requerem as duas operações.

SUPOORTE DE FIBRA DE VIDRO



GRÃOS DE ZIRCÔNIA

Compostos por grão de zircônia, os discos apresentam alto poder de remoção de materiais e excelente acabamento, trazendo mais agilidade para a produção.



APLICAÇÕES:

- Remoção de material
- Remoção e nivelamento de solda
- Chanfro
- Rebarbação
- Acabamento/Limpeza
- Preparação de superfície

Ideal para:



T29

15°-25°



O ângulo no disco flap T29 proporciona maior área de contato aumentando a remoção de material.

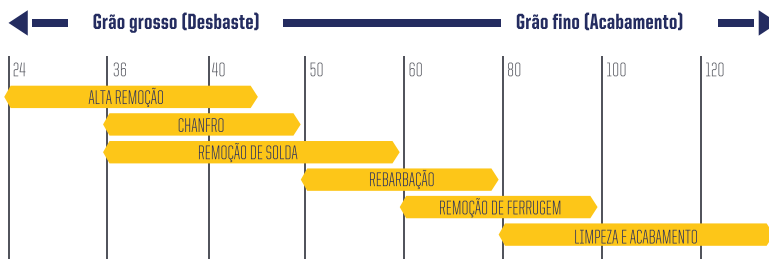

Código	Descrição	Grão	RPM Máxima
IW4040FZ-BR	DISCO FLAP FIBRA CON 4-1/2" x 7/8" Z40	40	13.300
IW4060FZ-BR	DISCO FLAP FIBRA CON 4-1/2" x 7/8" Z60	60	13.300
IW4080FZ-BR	DISCO FLAP FIBRA CON 4-1/2" x 7/8" Z80	80	13.300
IW4120FZ-BR	DISCO FLAP FIBRA CON 4-1/2" x 7/8" Z120	120	13.300
IW7040FZ-BR	DISCO FLAP FIBRA CON 7" x 7/8" Z40	40	8.500
IW7060FZ-BR	DISCO FLAP FIBRA CON 7" x 7/8" Z60	60	8.500
IW7080FZ-BR	DISCO FLAP FIBRA CON 7" x 7/8" Z80	80	8.500
IW7120FZ-BR	DISCO FLAP FIBRA CON 7" x 7/8" Z120	120	8.500

IRWIN®



DISCOS DIAMANTADOS



Apesar de serem conhecidos como ferramentas de corte, os discos diamantados são, na verdade, uma ferramenta abrasiva que provoca o desgaste no material. Os grãos de diamante da superfície vão quebrando o material, o que resulta no corte. A linha de Discos Diamantados IRWIN® tem o menor custo por metro cortado.

O QUE É IMPORTANTE EM UM DISCO DIAMANTADO?

1. • **Rendimento:** é o número de metros ou peças que ele corta, ou até mesmo o custo por metro cortado. É um importante indicador na hora de decidir qual disco comprar.
2. • **Universalidade de uso:** é a capacidade de um mesmo disco apresentar bom rendimento em diferentes materiais.
3. • **Acabamento do corte:** cortes limpos, sem rebarbas e lascamentos da superfície.
4. • **Velocidade de corte:** O número de metros cortados por minuto.
5. • **Segurança:** a banda de corte não se desprende durante a operação.

REAFIAÇÃO OU DRESSAGEM DO DISCO

Materiais muito duros são geralmente pouco abrasivos, e por isso não conseguem desgastar a liga metálica na mesma velocidade em que os diamantes da superfície são consumidos.

Como resultado, a banda de corte fica completamente lisa ou “cega”, pois novos diamantes não conseguiram aflorar na superfície.

Nessa ocasião, o disco não conseguirá mais cortar o material (ou cortará numa velocidade muito baixa) e ocorrerá superaquecimento.

Para reafiar o disco (ou seja, fazer com que os novos diamantes aforem na superfície da banda de corte) basta fazer alguns cortes em material extremamente abrasivo, como blocos de cimento ou pedra arenito.

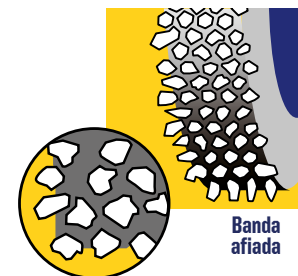

Diâmetro	RPM máxima	Tipo de Máquina
110mm	13900	
115mm	13300	
180mm	8500	
200mm	7650	
230mm	6650	
300mm	6400	
350mm	5500	
450mm	3400	



TIPOS DE DISCOS

TURBO PORCELANATO

Alta qualidade de corte e alto rendimento, melhor custo-benefício por corte da categoria. Ruído reduzido e corte ágil com menor geração de lascas, não danificando o porcelanato.



TURBO

Esse disco combina velocidade com o acabamento, podendo inclusive ser utilizada para corte a seco sem risco de superaquecimento do disco.



SEGMENTADO

O disco segmentado proporciona cortes com menor atrito, pois as gargantas eliminam o atrito contínuo, além de ajudar na refrigeração; indicado para cortes de materiais brutos.



CONTÍNUO

Com a banda de corte totalmente plana, indicada para aplicações que exigem alta qualidade no acabamento.



Material	Porcelanato	Turbo	Segmentado	Contínuo
Asfalto*	★★	★★★		
Azulejos	★			★★★
Baldosas	★★	★★★		
Basalto	★★★	★★		★
Cerâmicas	★			★★★
Concreto*	★★	★★★		
Contra-pisos	★★	★★★		
Fibra de vidro	★★	★★★		
Fibro-cimento		★★★	★	
Granito*		★★★	★★★	★
Mármore*		★★	★★★	★★★
Porcelanato	★★★	★★		★
Reboco		★★★	★★★	
Telhas		★★★	★★	★
Tijolos de Cimento		★★	★★★	
Tijolos Furados		★★	★★★	★
Tijolos Maciços		★★	★★★	★
Tijolos Refratários		★★	★★★	
Vigas		★★	★★★	

★★★ : Excelente ★★ : Bom ★ : Aceitável

Disco disponível em grandes formatos



DISCO DIAMANTADO

A IRWIN® atenta às demandas do mercado brasileiro, tem uma linha totalmente focada nos usuários mais exigentes quando o assunto é velocidade de corte, acabamento e durabilidade. Agora, isso é uma realidade. Graças aos seus investimentos em pesquisa e desenvolvimento, a IRWIN® está trazendo discos diamantados com 40% mais diamantes, banda de corte maior que as opções convencionais, diamantes distribuídos de forma mais concentrada que proporcionam excelente acabamento e velocidade, geometria de refrigeração diferenciada que aumenta a vida útil do disco.

DISCOS DIAMANTADOS CONTÍNUOS

Utilizados para cortes em pisos, azulejos, porcelanatos e mármore.



Código	Descrição	Diâmetro (mm)	Diâmetro (pol)	Diâmetro do furo (mm)	Buchas	Largura de corte (mm)	Alt da banda de corte (mm)	Máxima RPM	
IW13891	Disco Diamantado Contínuo 110x20mm	110	4-3/8"	20	N/A	2	5	15000	
IW47451	Disco Diamantado Contínuo 115x22,2mm	115	4-1/2"	22,23	20/15,9	2	5	13300	
IW47701	Disco Diamantado Contínuo 180x22,2mm	180	7"	22,23	20/15,9	2,3	5	8500	
IW47901	Disco Diamantado Contínuo 230x22,2mm	230	9"	22,23	20/15,9	2,5	5,5	6600	
1777221	Disco Diamantado Contínuo	200	8"	25,40	22,23 e 15,88	2,5	5,5	7650	

DISCOS DIAMANTADOS SEGMENTADOS

Utilizados para cortes em concreto, tijolo, reboco, refratários e basalto.



Código	Descrição	Diâmetro (mm)	Diâmetro (pol)	Diâmetro do furo (mm)	Buchas	Largura de corte (mm)	Alt da banda de corte (mm)	Máxima RPM	
IW13892	Disco Diamantado Segmentado 110x20mm	110	4-3/8"	20	N/A	2	6	15000	
IW47452	Disco Diamantado Segmentado 115x22,2mm	115	4-1/2"	22,23	20/ 15,9	2	7,5	13300	
IW47702	Disco Diamantado Segmentado 180x22,2mm	180	7"	22,23	20/ 15,9	2,4	7,5	8500	
IW47902	Disco Diamantado Segmentado 230x22,2mm	230	9"	22,23	20/ 15,9	2,5	7,5	6600	



DISCOS DIAMANTADOS TURBO

Utilizados para cortes em concretos, rebocos, refratários, tijolos e basalto.



Código	Descrição	Diâmetro (mm)	Diâmetro (pol)	Diâmetro do furo (mm)	Buchas	Largura de corte (mm)	Alt da banda de corte (mm)	Máxima RPM	
IW13893	Disco Diamantado Turbo 110x20mm	110	4-3/8"	20	N/A	2	6	15000	
IW47450	Disco Diamantado Turbo 115x22,2mm	115	4-1/2"	22,23	20/ 15,9	2,5	7,5	13300	
IW47700	Disco Diamantado Turbo 180x22,2mm	180	7"	22,23	20/ 15,9	3	7,5	8500	
IW47900	Disco Diamantado Turbo 230x22,2mm	230	9"	22,23	20/ 15,9	3,2	7,5	6600	

LANÇAMENTO

DISCOS DIAMANTADOS TURBO ESPECIAL PORCELANATO

Não danifica o porcelanato.



Código	Descrição	Diâmetro Externo (mm)	Diâmetro do Furo (mm)	RPM Máxima	Buchas de Redução	Corte	
IW57400	Disco Diamantado Turbo Porcelanato	110	20	14000	16		
IW57450	Disco Diamantado Turbo Porcelanato	115	22,2	13300	20 e 16		
IW57800	Disco Diamantado Turbo Porcelanato	200	25,4	7600	22.2		

DISCO DIAMANTADO SEGMENTADO PARA ASFALTO

Utilizados para cortes em asfalto, asfalto sobre concreto, concreto verde, refratários abrasivos e materiais abrasivos.



Código	Descrição	Diâmetro Externo (mm)	Diâmetro do Furo (mm)	RPM Máxima	Buchas de Redução	Corte
1777223	Disco Diamantado Segmentado para Concreto	350	25,40	5500	20,00	

IRWIN®



DISCOS PARA SERRAS CIRCULARES



NO AMBIENTE DE CONSTRUÇÃO PROFISSIONAL NÃO HÁ ESPAÇO PARA ERRO

As ferramentas devem ser da mais alta qualidade, em cuja precisão e rendimento você possa confiar de olhos fechados. É por isso que construtoras e empreiteiros do mundo inteiro preferem os Discos para Serras Circulares IRWIN®. Com sua tradição, experiência e constante desenvolvimento, a IRWIN® cumpre com os padrões de qualidade e performance exigidos nos mais de 50 países em que atua.

SERRAS CIRCULARES CORTE FINO

CORTES RÁPIDOS



Dentes de metal duro reafiáveis proporcionam maior vida útil.

Corpo temperado para maior durabilidade.



Dentes de corte fino proporcionam melhor remoção de material para cortes mais rápidos e eficientes.

Dentes alternados ATB proporcionam excelente acabamento e desempenho para cortes transversais e longitudinais.

Código	Diâmetro Externo (mm)	Nº de Dentes	Diâmetro do Furo (mm)	Bucha de Red. (mm)	Espessura do Corte (mm)	Espessura Lâmina (mm)	Ângulo de ataque	Ângulo de bisel superior	Ângulo de relevo radial	RPM Máx.	Padrão de afiação
IW14106	184	18	20	16	2.2	1.27	24	12	≥ 1,4	8300	ATB
IW14107	184	24	20	16	2.2	1.27	18	12	≥ 1,4	8300	ATB
IW14108	184	36	20	16	2.2	1.27	15	12	0,4 - 1,0	8300	ATB
IW14109	184	48	20	16	2.2	1.27	18	12	0,4 - 1,0	8300	ATB
IW14110	184	60	20	16	2.2	1.27	18	12	0,4 - 1,0	8300	ATB
IW14111	235	24	25	20 -16	2.2	1.27	17	12	≥ 1,4	5700	ATB
IW14112	235	36	25	20 -16	2.2	1.27	17	12	0,4 - 1,0	5700	ATB
IW14113	235	48	25	20 -16	2.2	1.27	16	12	0,4 - 1,0	5700	ATB
IW14114	235	60	25	20 -16	2.3	1.4	16	12	0.6	5800	ATB
IW14304	250	24	30	25-16	2.6	1.8	20	12	0.6	5600	ATB
IW14305	250	36	30	25-16	2.6	1.8	17	12	0.85	5600	ATB
IW14306	250	48	30	25 -16	2.6	1.8	19	12	0.77	5600	ATB
IW14307	300	24	30	25	3.2	2.2	15	0	1	4100	ATB
IW14308	300	36	30	25	3.2	2.2	13	15	0.8	4100	ATB
IW14309	300	48	30	25	3.2	2.2	10	15	0.9	4100	ATB
IW14311	350	24	30	25	3.5	2.5	16	15	1.1	3900	ATB
IW14312	350	36	30	25	3.5	2.5	12	15	1	3900	ATB
IW14313	350	48	30	25	3.5	2.5	12	15	0.9	5000	ATB
IW14314	350	60	30	25	3.5	2.5	13	15	0.6	3900	ATB
15195	400	40	30	25 -20	3.8	2.8	12	15	0.8	3700	ATB



Aberturas de ventilação no perímetro proporcionam controle de calor para resistir à distorção e evitar possíveis travamentos

Dentes em metal duro de alta densidade para resistência e longa vida útil

LANÇAMENTO
SERRAS CIRCULARES MARATHON® IRWIN®

Código	Diâmetro Externo (mm)	Nº de Dentes	Diâmetro do Furo (mm)	Bucha de Red. (mm)	Espessura do Corte (mm)	Espessura Lâmina (mm)	Ângulo de ataque	Ângulo de bisel superior	Ângulo de relevo radial	RPM Máx.	Padrão de afiação
14020	165	18	16	-	1.7	1	18	10	1.5	8300	ATB
14029	165	24	16	-	1.7	1	18	10	1.5	8300	ATB
14023	165	40	16	-	1.7	1	15	14	1	8300	ATB
14028	184	18	16	-	1.9	1.2	18	10	1.5	8300	ATB
14030	184	24	16	-	1.9	1.2	18	10	1.5	8300	ATB
14031	184	40	16	-	1.9	1.2	18	10	1	8300	ATB
IWAS71460	184	60	16	-	1.9	1.2	10	10	1	8300	ATB
14050ZR	210	24	16	-	2	1.4	20	10	1.5	7000	ATB
14053	210	40	16	-	2	1.4	15	14	1	7000	ATB
IW7071218	235	40	25	16	2.3	1.6	15	14	1.5	6700	ATB
IW7071217	235	60	25	16	2.3	1.6	15	14	0.9	6700	ATB

LANÇAMENTO
LÂMINAS DE SERRA DE MESA E ESQUADRIA MARATHON® IRWIN®

Código	Diâmetro Externo (mm)	Nº de Dentes	Diâmetro do Furo (mm)	Bucha de Red. (mm)	Espessura do Corte (mm)	Espessura Lâmina (mm)	Ângulo de ataque	Ângulo de bisel superior	Ângulo de relevo radial	RPM Máx.	Padrão de afiação
14233	254	24	16	-	2.4	1.6	18	10	≥ 1,5	5900	ATB
14070	254	40	16	-	2.4	1.6	7	10	≥ 1,5	5900	ATB
14074	254	60	16	-	2.4	1.6	7	14	≥ 1,5	5900	ATB
14076	254	80	16	-	2.4	1.6	7	14	≥ 1,5	5900	ATB
14080	305	40	25.4	-	2.5	1.75	7	14	≥ 1,5	5000	ATB
IWAS1260	305	60	25.4	-	2.5	1.75	7	14	≥ 1,5	5000	ATB
14083	305	80	25.4	-	2.5	1.75	5	14	≥ 1,5	5000	ATB
14084	305	100	25.4	-	2.5	1.8	5	14	≥ 1,5	5000	ATB



SERRAS CIRCULARES MULTI-CORTE

DISCO VERSÁTIL PARA CORTE EM VÁRIOS TIPOS DE MATERIAIS

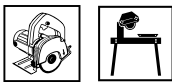

Dentes de metal duro reafiáveis proporcionam maior vida útil.

Corpo temperado para maior durabilidade.



Dentes com ângulo negativo e afiação especial proporcionam ótimo desempenho em metais não ferrosos e madeira.

Revestimento resistente à corrosão.

Código	Diâmetro Externo (mm)	Nº de Dentes	Diâmetro do Furo (mm)	Bucha de Red. (mm)	Espessura do Corte (mm)	Espessura Lâmina (mm)	Ângulo de ataque	Ângulo de bisel superior	Ângulo de relevo radial	RPM Máx.	Padrão de afiação
363017LA	184	48	30	25-20-16	2.5	1.8	-3	0	1.1	6600	TCG
15198	250	60	30	25,4-25-20-16	2.8	2.2	-4	0	0.5	6000	TCG
15199	254	80	30	25,4-25-20-16	2.8	2.15	-3	0	0.5	6000	TCG
363021LA	250	100	30	25,4-25-20-16	2.8	2.2	-3	0	0.5	6000	TCG
15179	300	80	30	25,4-25-20-16	3.2	2.5	-4	0	0.4	3800	TCG
363022LA	300	100	30	25,4-25-20-16	3.2	2.5	-3	0	0.4	3800	TCG
1863686	350	100	30	25-20	3.6	2.8	-5	0	0.4	3300	TCG

ATB
(Bisel Superior Alternado)

TCG
(Afiação tripla)

Ângulo de ataque

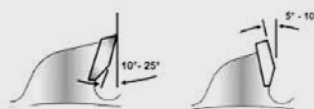

Ângulo de bisel superior



Ângulo de relevo radial

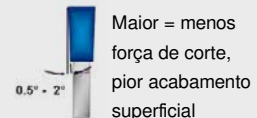



IRWIN®

SERRAS TICO-TICO



SERRAS TICO-TICO IRWIN®

As lâminas de Serras Tico-Tico IRWIN® são bimetalicas e podem ser encontradas com encaixe para qualquer máquina elétrica, bem como com vários tipos de denteção. Resistentes e com alto rendimento, elas permitem cortar qualquer tipo de material como metais, madeiras, metais não ferrosos e plásticos.

DENTES



Dentes Travados (T)

Cortes robustos com rapidez tanto em madeiras macias como grossas, materiais sintéticos e metais não ferrosos.



Dentes Ondulados (O)

Cortes finos e com grande precisão em chapas metálicas, alumínio, metais não ferrosos e materiais sintéticos.



Dentes Retificados (R)

Cortes limpos e com grande rapidez em madeiras e materiais sintéticos.



Dentes Retificados e Afiaados (R/A)

Cortes finos e limpos com enorme precisão em madeiras e materiais sintéticos, devido a seu perfil cônico.

Código	Dpp*	Comp. (mm)	Espessura de corte (mm)	Tipos de Dentes	Aço Doce	Cu/Ni Me/Zn	Alumínio	Madeira	Compensado	Plástico
--------	------	------------	-------------------------	-----------------	----------	-------------	----------	---------	------------	----------

Bosch	HCS - Wood Madeira Madera											
		IWI4053	12	75	5 a 30	T						
		IWI4054	6	100	6 a 45	T						
		IWI4055	8	100	6 a 45	T						
		IWI4056	10	100	6 a 45	T						
		IWI4057	6	100	6 a 45	R						
		IWI4058	10	100	6 a 45	T						
	IWI4059	20	75	3 a 30	R/A							
Bosch	HSS - Metal											
		IWI4060	14	75	3 a 6	O						
		IWI4061	24	75	2 a 4	O						
	IWI4062	32	75	1 a 2	O							
Universal	HCS - Wood Madeira Madera											
		IWI4064	6	80	6 a 30	T						
		IWI4065	10	80	6 a 30	T						
		IWI4066	12	80	5 a 30	R						
		IWI4067	20	70	3 a 30	R/A						
Universal	HSS - Metal											
		IWI4069	24	70	2 a 4	O						
	IWI4070	32	70	1 a 2	O							
Makita	HCS - Wood Madeira Madera											
		IWI4071	8	84	6 a 30	T						
	HSS - Metal											
	IWI4072	14	84	3 a 6	O							
	IWI4073	24	84	1,5 a 3	O							
T	Travados											
R	Retificados											
O	Ondulados											
A	Afiaados											
		Corte limpo			Corte rústico			Corte médio			Corte reto	
		Corte curvo										

*Dentes por Polegada.



SERRAS TICO-TICO PARA MADEIRA ENCAIXE T

1. Geometria dos dentes projetada para garantir durabilidade e excelente desempenho.
2. Afição de alta qualidade resistindo a aplicações robustas.
3. Proporciona cortes rápidos de alta qualidade.
4. Lâminas com tecnologia de ponta.
5. Fabricado com material HSS de altíssima qualidade.
6. Maior durabilidade e segurança das lâminas.

Código	Descrição	Número de Dentes	Espessura do Corte (mm)	Comprimento da Lâmina (mm)
IW14053	Serra Tico-Tico para Madeira Encaixe T - 12D - 75mm	12	5 a 30	75
IW14054	Serra Tico-Tico para Madeira Encaixe T - 6D - 100mm	6	6 a 45	100
IW14055	Serra Tico-Tico para Madeira Encaixe T - 8D - 100mm	8	6 a 45	100
IW14056	Serra Tico-Tico para Madeira Encaixe T - 10D - 100mm	10	6 a 45	100
IW14057	Serra Tico-Tico para Madeira Encaixe T - 6D - 100mm	6	6 a 45	100
IW14058	Serra Tico-Tico para Madeira Encaixe T - 10D - 100mm	10	6 a 45	100
IW14059	Serra Tico-Tico para Madeira Encaixe T - 20D - 75mm	20	3 a 30	75



SERRAS TICO-TICO PARA METAL ENCAIXE T



IW14063

Código	Descrição	Número de Dentes	Espes. do Corte (mm)	Compr. da Lâmina (mm)
IW14060	Serra Tico-Tico para Metal Encaixe T - 14D - 75mm	14	3 a 6	75
IW14061	Serra Tico-Tico para Metal Encaixe T - 24D - 75mm	24	2 a 4	75
IW14062	Serra Tico-Tico para Metal Encaixe T - 32D - 75mm	32	1 a 2	75

SERRAS TICO-TICO PARA MADEIRA ENCAIXE U



IW14064

Código	Descrição	Número de Dentes	Espes. do Corte (mm)	Compr. da Lâmina (mm)
IW14064	Serra Tico-Tico para Madeira Encaixe U - 6D - 80mm	6	6 a 30	80
IW14065	Serra Tico-Tico para Madeira Encaixe U - 10D - 80mm	10	6 a 30	80
IW14066	Serra Tico-Tico para Madeira Encaixe U - 12D - 80mm	12	5 a 30	80
IW14067	Serra Tico-Tico para Madeira Encaixe U - 20D - 70mm	20	3 a 30	70

SERRAS TICO-TICO PARA METAL ENCAIXE U



IW14070

Código	Descrição	Número de Dentes	Espes. do Corte (mm)	Compr. da Lâmina (mm)
IW14069	Serra Tico-Tico para Metal Encaixe U - 24D - 70mm	24	2 a 4	70
IW14070	Serra Tico-Tico para Metal Encaixe U - 32D - 70mm	32	1 a 2	70

SERRAS TICO-TICO PARA MADEIRA ENCAIXE MAKITA®



IW14071

Código	Descrição	Número de Dentes	Espes. do Corte (mm)	Compr. da Lâmina (mm)
IW14071	Serra Tico-Tico para Madeira - 8D - 84mm	8	6 a 30	84

SERRAS TICO-TICO PARA METAL ENCAIXE MAKITA®



IW14072

Código	Descrição	Número de Dentes	Espes. do Corte (mm)	Compr. da Lâmina (mm)
IW14072	Serra Tico-Tico para Metal - 14D - 84mm	14	3 a 6	84
IW14073	Serra Tico-Tico para Metal - 24D - 84mm	24	1,5 a 3	84

IRWIN®



EXTRATORES DE PARAFUSOS



EXTRATOR BOLT-GRIP™ IRWIN®

Ferramenta manual produzida em aço com alto teor de carbono, é indicada para tirar todo tipo de parafusos e porcas: danificadas, arredondadas, pintadas e enferrujadas com muita facilidade.



Foto em corte

MÁXIMO PODER DE AGARRE

O espiral funciona como uma broca de canal esquerdo, que gira no sentido anti-horário e agarra na extremidade da porca/parafuso, impedindo-a de escorregar.



MAIS RESISTENTE QUE AÇO FERRAMENTA.

Aço com alto teor de carbono garante longa vida e excelente durabilidade.



Funciona em parafusos e porcas métricos e em polegadas devido ao seu design lobular.



COMPATÍVEL COM A MAIORIA DAS FERRAMENTAS.

Encaixe interno de 3/8" para uso com catracas, parafusadeiras de impacto e pneumáticas. Hexagonal externo para uso com chaves fixas, alicates, soquetes, etc.



CONJUNTO EXTRATOR DE PARAFUSOS E PORCAS BOLT-GRIP™



- Prático estojo resistente e com os principais tamanhos de extratores. Perfeito para ser armazenado em sua caixa de ferramentas.
- Aplicação: Ideal para extrair todos os tipos de parafusos e porcas danificadas.

Código	Peças	Composição (pol. e mm)
394001	5	3/8" - 7/16" e 11mm - 1/2" 9/6" e 14mm - 5/8" e 16mm

CONJUNTO EXPANSÃO DE EXTRATORES BOLT-GRIP™



- Aplicação: Ideal para extrair todos os tipos de parafusos e porcas danificadas.

Código	Peças	Composição (pol. e mm)
394002	5	5/16" e 8mm - 10mm - 13mm - 11/16" e 19mm



CONJUNTO EXTRATOR DE PARAFUSOS

- Usado em conjunto com brocas de metal, este Extrator IRWIN® é ideal para extrair todos os tipos de parafusos quebrados. A geometria do canal contrário faz com que o extrator se fixe às extremidades do parafuso e não o deixa escapar.
- Aplicação: Ideal para extrair todos os tipos de parafusos quebrados. Usado junto com broca de metal.

Fácil de Usar

1. Selecione a broca adequada para o extrator a ser utilizado.
2. Fure no centro do parafuso a ser removido. O ideal é que o diâmetro do furo seja 50% menor em relação ao diâmetro do parafuso a ser extraído, evitando tornar suas paredes frágeis demais.
3. Introduza o extrator no furo e bata levemente em sua cabeça.
4. Fixe o extrator a um desandador e gire em sentido antihorário para remover o parafuso quebrado.

Código	Peças	Composição (pol. e mm)
53535	5	5/64" e 2mm - 7/64" e 2,5mm - 5/32" e 4mm 1/4" e 6,5mm - 19/64" e 7,5mm

IRWIN®

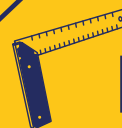

ESQUADROS



ESQUADRO COMBINADO PROFESSIONAL

Os esquadros combinados IRWIN® são versáteis e adequados para diversas aplicações. Além das medições e traçados de 45° e 90°, os esquadros combinados podem ser utilizados para medir profundidade de canais, traçar linhas paralelas, marcar chapas metálicas com o riscador integrado, nivelar superfícies, ajustar máquinas, entre outras funções.



ESQUADRO COMBINADO



1884637



- Corpo em ABS resistente a quedas.
- Graduação em baixo relevo.
- Nível.
- Lâmina de aço inoxidável.

Código	Modelo	Tamanho (pol. - mm)	Comprimento (mm)	Largura (mm)	Altura (mm)	Peso (g)
1884634	Esquadro Combinado Profissional	6" - 152mm	153	89	15	170
1884635	Esquadro Combinado Profissional	12" - 305mm	305	131	20	392
1884636	Esquadro Combinado Profissional	16" - 406mm	407	131	20	426
1884637	Esquadro Combinado	12" - 305mm	305	128	19	156

SUTA

1884638



- Corpo em ABS resistente a quedas.

Código	Tamanho (pol. - mm)	Comprimento (mm)	Largura (mm)	Altura (mm)	Peso (g)
1884638	8" - 203mm	204	28	26	102

IRWIN®



TRENAS MANUAIS IRWIN

TRENA PROFSSIONAL

COM DESENHO EXCLUSIVO DA IRWIN®, PENSADO PARA SUA MAIOR COMODIDADE E MAIOR FACILIDADE DE USO, A TRENA PROFSSIONAL É UM PRODUTO DA MAIS ALTA QUALIDADE, GRADUADA EM MILÍMETROS E POLEGADAS.

FACILIDADE E RAPIDEZ

Presilha com design exclusivo e ergonômico: Facilidade de encaixe na cintura.

FÁSTLOCK

Sistema de freio e travamento no mesmo botão



SUPERFÍCIE EMBORRACHADA

Corpo em plástico ABS: Design anatômico que oferece conforto, além de ser resistente a impactos!

NUMERAÇÃO CONTÍNUA NA FITA

Possui numeração contínua na fita, tornando mais fácil a leitura quando se está fazendo uma medição.

FIXAÇÃO E PRATICIDADE

Imãs na Ponta: Praticidade e agilidade na medição de superfícies metálicas.

Código	Comprimento (m / ft)	Largura (mm / pol.)
IW13949	3 / 10	16 / 5/8"
IW13950	5 / 16	19 / 3/4"
IW13951	8 / 26	25 / 1"



Numeração contínua em toda a fita.



Gancho magnético



Impressão nos dois lados.



Superfície emborrachada anti-deslizante



IW13947

- ✓ DESENHO ERGONÔMICO
- ✓ TRAVA E FREIO
- ✓ COBERTURA EM NYLON
- ✓ FITA PRODUZIDA EM AÇO
- ✓ COMPRIMENTO DA FITA: 3, 5 E 8 M.

TRENA IRWIN® STANDARD

Código	Descrição	Comprimento (m / pés)	Largura da Fita (mm / pol)	Peso (g)
IW13946	Trena IRWIN® Standard 3m	3 / 10	13 - 1/2"	120
IW13947	Trena IRWIN® Standard 5m	5 / 16	19 - 3/4"	220
IW13948	Trena IRWIN® Standard 8m	8 / 26	25 - 1"	435

DISPLAY + 12 TRENAS STANDARD 5 METROS

- Exposição no balcão ou na parede.
- Produto atrativo para o PDV.
- Mais econômico que as trenas avulsas.
- Produzido em papelão de alta densidade.



IW45929

Código	Altura (cm)	Largura (cm)	Profundidade (cm)	Peso (g)
IW45929	43,8	18,8	-	2,34

IRWIN®



MARCAÇÃO



A linha de Marcação da IRWIN® foi desenvolvida para proporcionar precisão aos profissionais, numa das etapas mais importantes de qualquer projeto, a marcação.

GUIA DE PERMANÊNCIA E APLICAÇÃO DAS CORES



AZUL



64901

MARCAÇÃO TEMPORÁRIA

A cor azul é ideal para marcação temporária. Provém ótima visibilidade e é de fácil remoção. Pode ser utilizada tanto em ambientes externos quanto em ambientes internos. Ideal para uso em madeira, tijolo, concreto e telha.

VERMELHA



64902

MARCAÇÃO PERMANENTE

O vermelho é a cor mais permanente sendo resistente ao clima, deixando linhas que permanecem visíveis, mesmo após semanas de chuva e desgaste no ambiente de trabalho. A cor vermelha é ideal para uso em madeira, tijolo, concreto e telha.



SPEEDLINE IRWIN®

1. Formato de prumo para um uso opcional.
2. Porta larga para fácil abastecimento e visibilidade do giz.
3. Carcaça em ABS para um design leve.
4. Manivela longa e de aço.
5. Novo design de carretel para reduzir a aglomeração e de atolamento de giz.
6. Tipo de linha: Alta-Tensão.



JOGO CARRETEL DE LINHA + GIZ AZUL SPEEDLINE IRWIN®

IWHT48442BC



JOGO CARRETEL DE LINHA + GIZ VERMELHO SPEEDLINE IRWIN®

IWHT48442RC



Código	Descrição	Linha (m)	Altura (mm)	Comprimento (mm)	Largura (mm)	Peso (kg)
IWHT48442BC	Jogo carretel de linha + giz azul Speedline IRWIN®	30	170	170	60	0,35
IWHT48442RC	Jogo carretel de linha + giz vermelho Speedline IRWIN®	30	170	170	60	0,35

MARCADOR

LÁPIS PARA CARPINTEIRO

Indicado para a utilização em carpintaria, marcenaria e construção civil. O lápis para Carpinteiro IRWIN® é fabricado em madeira robusta de alta qualidade.

Ergonômico e durável, o lápis de carpinteiro é ideal para madeira, concreto, tijolo, superfícies ásperas, como lixas e adequado para pisos, couro e mármore.

LÁPIS PARA CARPINTEIRO

66305SL



APONTADOR PARA LÁPIS PARA CARPINTEIRO

233250



Código	Descrição	Cor	Comp.(mm)	Peso (g)
66305SL	Lápis para Carpinteiro	Grafite	180	12
233250	Apontador para Lápis para Carpinteiro	-	-	14

IRWIN®

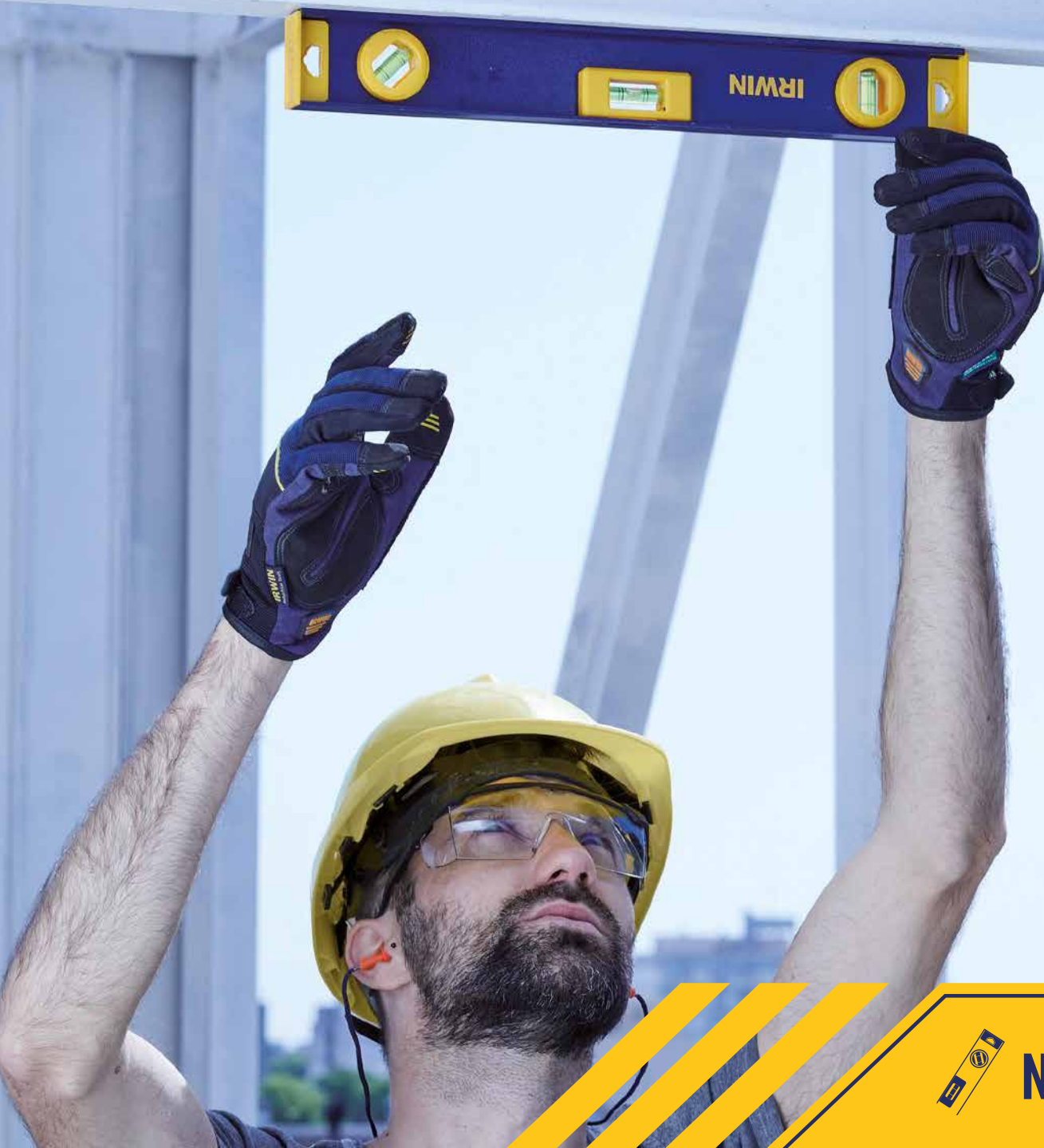

NÍVEIS



SOLUÇÃO COMPLETA PARA NÍVEIS

Linha de níveis IRWIN® é equipada com benefícios que se destacam nas condições diversas do local de trabalho. Seja qual for a aplicação, os níveis IRWIN® entregam a precisão e a performance esperadas pelos profissionais da construção. Nossa linha inclui níveis profissionais diversos para as mais variadas aplicações.



GUIA DE APLICAÇÃO



Características/ Funções	NÍVEL DE ALUMÍNIO PROFISSIONAL	NÍVEL DE ALUMÍNIO MAGNÉTICO	NÍVEL DE ALUMÍNIO	NÍVEL COM BASE MAGNÉTICA	NÍVEL TORPEDO	NÍVEL DE BOLSO	NÍVEL DE LINHA
Comprimentos Disponíveis	12"-14"-16"-20"-24"	12"-14"-16"-18" 20"-24"	12"-14"-16"-18"-24"	12"-14"	9"	-	-
Bolhas de Leitura	3 (2 no de 12")	3	3	2	3	1	1
Alvenaria	★★★	★★★	★★★				
Estruturas Metálicas	★★★	★★★	★★★	★★★	★★★		
Instalação de Piso	★★★	★★★	★★★	★★★	★★★		
Carpintaria / Marcenaria	★★★	★★★	★★★	★★★			
Instalação de Móveis	★★★	★★★	★★★	★★★	★★★	★★★	
Encanamentos					★★★		
Manutenção Geral	★★★	★★★	★★★	★★★			
Espaços Reduzidos					★★★	★★★	
Perímetros							★★★

★★ Muito boa opção ★ Boa opção



NÍVEL DE ALUMÍNIO PROFESSIONAL

Os níveis de alumínio Professional IRWIN® possuem uma estrutura de alumínio de alta resistência a quedas e impactos, ideais para trabalhos mais pesados. Além disso, possuem a base magnética para facilitar o trabalho com estruturas metálicas e também bolhas precisas de leitura vertical, horizontal e 45°.

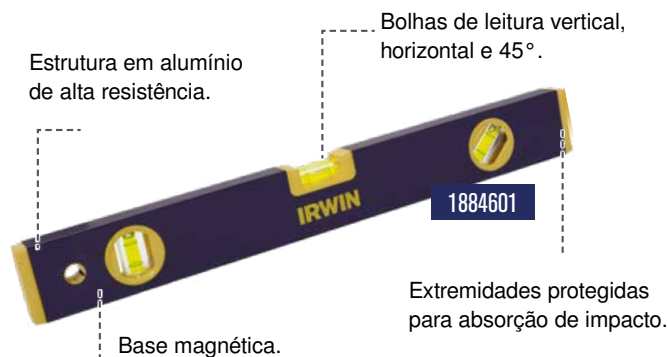

Código	Tamanho (pol. - mm)	Comprimento (mm)	Largura (mm)	Altura (mm)	Peso (g)
1884587	12" - 305mm	305	20	52	217
1884601	16" - 406mm	406	20	52	275
1884602	20" - 508mm	508	20	52	317
1884603	24" - 610mm	610	20	52	350

NÍVEL DE ALUMÍNIO MAGNÉTICO

Leves, resistentes e precisos. Os níveis de alumínio magnético IRWIN® são versáteis e adequados para diversas aplicações, desde trabalhos com estruturas metálicas até instalações de móveis.

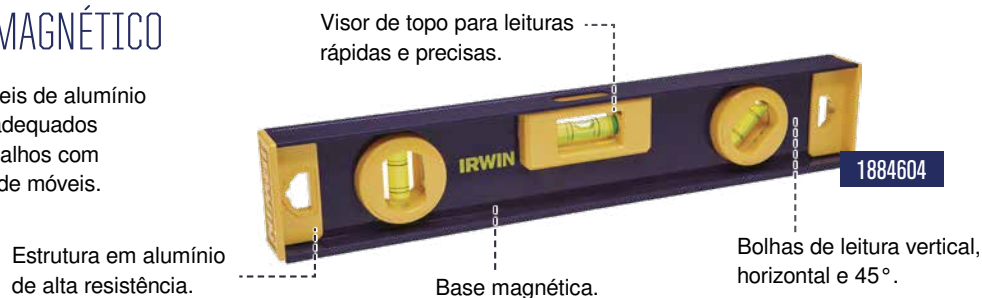

Código	Tamanho (pol. - mm)	Comprimento (mm)	Largura (mm)	Altura (mm)	Peso (g)
1884604	12" - 305mm	305	25	54	200
1884605	14" - 355mm	356	25	54	233
1884606	16" - 406mm	406	25	54	272
1884607	18" - 457mm	457	25	54	292
1884608	20" - 508mm	508	25	54	350
1884609	24" - 610mm	610	25	54	392



NÍVEL DE ALUMÍNIO

Visor de topo para leituras rápidas e precisas.

Estrutura em alumínio de alta resistência.

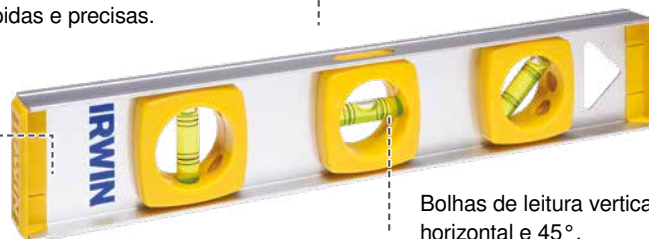

1884610

Bolhas de leitura vertical, horizontal e 45°.

Código	Tamanho (pol. - mm)	Comprimento (mm)	Largura (mm)	Altura (mm)	Peso (g)
1884610	12" - 305mm	305	23	52	103
1884611	14" - 355mm	356	23	52	122
1884612	16" - 406mm	406	23	52	137
1884613	18" - 457mm	457	23	52	153
1884614	24" - 610mm	610	23	52	175

NÍVEL DE ALUMÍNIO COM BASE MAGNÉTICA

Estrutura em alumínio de alta resistência.

Bolhas de leitura vertical e horizontal.

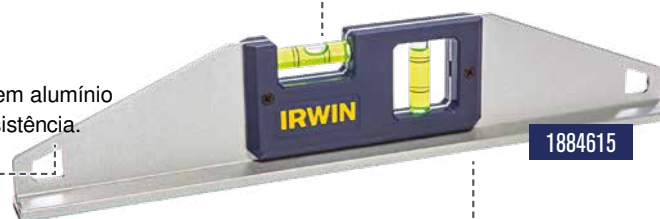

1884615

Base magnética.

Código	Tamanho (pol.)	Comprimento (mm)	Largura (mm)	Altura (mm)	Peso (g)
1884615	12"	305	20	61	242
1884616	14"	356	20	61	292



NÍVEL TORPEDO PROFESSIONAL

Ideais para locais de difícil acesso, os níveis torpedo IRWIN® possuem precisão e durabilidade na medida certa.

NÍVEL TORPEDO

1884618



- Corpo em ABS resistente à quedas.
- Base magnética.
- Bolhas de leitura vertical, horizontal e 45°.

Corpo em ABS e moldura em alumínio para maior durabilidade.



1884617

Base magnética.

Bolhas de leitura vertical, horizontal e 45°.

Código	Tamanho (pol.)	Comprimento (mm)	Largura (mm)	Altura (mm)	Peso (g)
1884617	9"	229	15	40	72
1884618	9"	229	16	39	53

NÍVEL DE BOLSO

- Corpo em ABS resistente à quedas.
- Clip de bolso.



Código	Comp. (mm)	Largura (mm)	Altura (mm)	Peso (g)
1884639	127	16	10	20

NÍVEL DE LINHA

- Corpo em ABS resistente à quedas.



Código	Comp. (mm)	Largura (mm)	Altura (mm)	Peso (g)
1884640	76	13	13	6

IRWIN®



IRWIN

IRWIN
QUICK-GRIP®



GRAMPOS

GRAMPOS IRWIN®

Ferramenta altamente associada a versatilidade e potência sem esforço, proporcionando ajustes corretos e pressões para qualquer tipo de trabalho, sejam eles artesanais ou até mais complexos como a montagens de móveis.

GUIA DE APLICAÇÃO							
	GRAMPOS RÁPIDOS				GRAMPOS TRADICIONAIS		GRAMPOS DE MOLA
							
Funções/ Características	RÁPIDO/SARGENTO	MEDIUM DUTY	MINI	MEDIUM DUTY	GRAMPOS PARA MARCENEIRO	GRAMPOS TIPO C	GRAMPOS MULTIUSO
Pressão de Aperto	136kg (gatilho) / 374kg (com alça)	272kg	136kg	63kg	272Kg	363 - 680Kg	-
Capacidade	12"- 24"	6"- 50"	6"- 36"	6"- 12"	6"- 24"	2"- 12"	2"- 9"
Profundidade da garganta	63mm	92mm	81mm	62mm	75mm	25 - 128mm	20 - 75mm
Artesanato e trabalhos leves	★★★		★	★★★	★		★★★
Grampo rápido para retenção temporária	★★★	★★★	★★★	★★★			★
Formas irregulares, grampeamento de superfícies múltiplas e junção de cantos.	★★★	★★★	★★★	★			★★★
Instalação, demolição, Trabalhos pesados.	★★★	★★★	★	★	★★★	★★★	
Colagem de Madeiras	★★★	★	★★★	★★★	★★★	★★★	★
Trabalho com Metais	★	★				★★★	

★★★ Muito boa ação para aplicação do grampeamento

★ Boa ação para aplicação do grampeamento

GRAMPOS HÍBRIDOS RÁPIDOS/SARGENTO

- O Grampo de aperto rápido possui botão Quick-Change™, ideal para rápida conversão do grampo em expansor ou instalação de acessórios.
- Conta com mandíbulas com almofadas protetoras que podem ser removidas para instalação de acessórios.
- Possui gatilho Quick-Release™ que permite acionamento com apenas uma mão.
- Grampo com barra tratada termicamente, para evitar dobramentos e flexões durante aplicações, oferecendo maior durabilidade.
- Possui suporte ajustável para apoio do grampo nas superfícies de trabalho.

CARACTERÍSTICAS

1. Apoios resistentes a cola para fácil limpeza e evita danos na ferramenta ou na peça de trabalho
2. Acoplador para ter ainda mais força ao combinar 2 grampos
3. Gatilho de fácil desengate para aliviar a pressão de forma suave
4. 374kg de força* com uso da alça reforçada
5. 136kg de força* com uso do gatilho
6. Gatilho emborrachado para um uso fácil e confortável



Código	Tamanho	Capacidade de expansão	Profundidade da garganta
IRHT83500-LA	12" – 30cm	9-1/4"- 44-7/8" (235mm- 1140mm)	3-5/8" (92mm)
IRHT83501-LA	24" – 60cm	9-1/4"- 44-7/8" (235mm- 1140mm)	3-5/8" (92mm)

GRAMPOS RÁPIDOS QUICK-GRIP® HEAVY-DUTY

- O Grampo IRWIN® QUICK-GRIP® para serviços de alta intensidade pode ser operado com apenas uma das mãos, distribui uniformemente até cerca de 272 kg de pressão de aperto contínua e possui um dos melhores desempenhos da categoria.
- Ideal para aplicações de alta intensidade, como instalações, demolições e colagens que demandem mais pressão.
- Duas mandíbulas grandes, rotativas e removíveis para uma distribuição uniforme da força de aperto.
- As almofadas protetoras podem ser removidos para proporcionar contato total dos mordentes, a fim de conter a flexão em situações de pressão extrema e adaptar-se a formas irregulares.
- O modelo do cabo e o acionador com sistema Quick-Release™ simplificam o uso e possibilitam a operação com apenas uma das mãos.

CARACTERÍSTICAS

1. Botão Quick-Change™ converte facilmente o grampo em um expansor.
2. Mandíbulas rotativas e removíveis.
3. Gatilho Quick-Release™ que possibilita liberação do grampo com apenas uma mão.
4. Barra em formato "I" que aumenta a força de pressão e reduz torção e flexão.
5. Apoio ajustável que proporciona suporte adicional para o Grampo ficar equilibrado sobre a superfície de trabalho.
6. Profundidade da garganta de 92mm.
7. Converte para expansor.
8. Almofadas protetoras removíveis.
9. Sustenta 600 lbs (272 Kg) de pressão de aperto.



Código	Tamanho	Capacidade de expansão	Profundidade da garganta
2005694	6" (15 cm)	9-1/4"-14-7/8" (235 mm-378 mm)	3-5/8" (92 mm)
2005872	12" (30 cm)	9-1/4"-20-7/8" (235 mm- 530 mm)	3-5/8" (92 mm)
2005875	18" (45 cm)	9-1/4"-26-7/8" (235 mm- 6783 mm)	3-5/8" (92 mm)
2005877	24" (60 cm)	9-1/4"-32-7/8" (235 mm- 835 mm)	3-5/8" (92 mm)
2005878	36" (91 cm)	9-1/4"-44-7/8" (235 mm- 1140 mm)	3-5/8" (92 mm)
2005880	50" (127 cm)	9-1/4"-58-7/8" (235 mm- 1496 mm)	3-5/8" (92 mm)

GRAMPOS RÁPIDOS QUICK-GRIP® MEDIUM-DUTY

- O Grampo IRWIN® QUICK-GRIP® para serviços de média intensidade pode ser operado com apenas uma das mãos e distribui, uniformemente, até cerca de 136 kg de força de aperto contínua.
- O modelo do cabo e o acionador com sistema Quick-Release™ simplificam o uso e possibilitam a operação com apenas uma das mãos.
- Barra em formato "I" para reduzir a flexão e inclinação.

CARACTERÍSTICAS

1. Botão Quick-Change™ converte facilmente o grampo em um expansor.
2. Mandíbulas rotativas e removíveis.
3. Almofadas protetoras removíveis.
4. Converte para expansor.
5. Barra em formato "I" que aumenta a força de pressão e reduz torção e flexão.
6. Gatilho Quick-Release™ que possibilita liberação do grampo com apenas uma mão.
7. Sustenta 300 lbs (136 Kg) de pressão de aperto.
8. Profundidade da garganta de 81mm.



Código	Tamanho	Capacidade de expansão	Profundidade da garganta
2005991	6" (15 cm)	7-7/8"-13-3/8" (200mm-340mm)	3-3/16" (81mm)
2005992	12" (30 cm)	7-7/8"-19-3/8" (200mm-590mm)	3-3/16" (81mm)
2005993	18" (45 cm)	7-7/8"-25-3/8" (200mm-645mm)	3-3/16" (81mm)
2005969	24" (60 cm)	7-7/8"-31-3/8" (200mm-795mm)	3-3/16" (81mm)
2005970	36" (91 cm)	7-7/8"-43-3/8" (200mm-1120mm)	3-3/16" (81mm)

MINI GRAMPOS RÁPIDOS QUICK-GRIP®



- 140 lbs (64 Kg) lbs de pressão de aperto.
- Corpo em resina com tecnologia de alta resistência.
- Almofadas emborrachadas que agarram com firmeza e protege o trabalho.
- Design do cabo aumenta o conforto e a facilidade de utilização.
- 25% menor comparado aos grampos rápidos tradicionais.

Código	Tamanho	Profundidade da garganta
2006021	6" (15 cm)	2-7/16" (62 mm)
2006022	12" (30 cm)	2-7/16" (62 mm)

GRAMPOS PARA MARCENEIRO IRWIN®

- Exerce até 272 kg de pressão de aperto.
- Trava de segurança que oferece mais conforto e permite ajustes mais rápidos.
- Almofadas emborrachadas que não danificam seu trabalho.

Código	Descrição	Tamanho	L (mm)
1868054	Grampo Para Marceneiro IRWIN® 15cm 6"	150	250
1868055	Grampo Para Marceneiro IRWIN® 20cm 8"	200	295
1868056	Grampo Para Marceneiro IRWIN® 25cm 10"	250	350
1868057	Grampo Para Marceneiro IRWIN® 30cm 12"	300	400
1868058	Grampo Para Marceneiro IRWIN® 41cm 16"	410	500
1868059	Grampo Para Marceneiro IRWIN® 51cm 20"	510	600
1868060	Grampo Para Marceneiro IRWIN® 61cm 24"	610	700

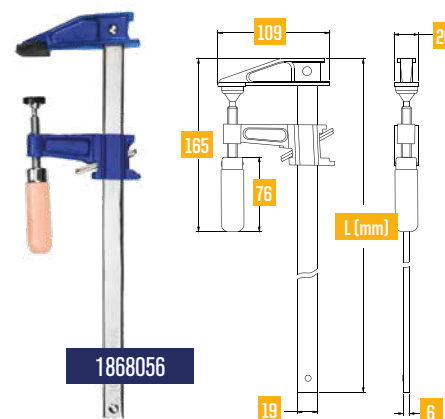

GRAMPOS TIPO C

1868213

- Estrutura em ferro fundido para maior durabilidade.
- Ideais para trabalhos pesados.
- Geometria da rosca que proporciona ajustes mais rápidos e evita empenamento.

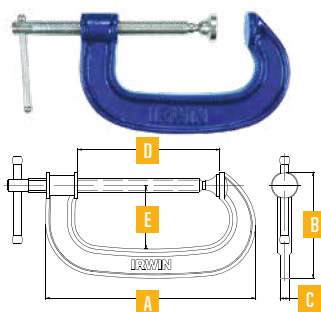

Código	Descrição	A (mm)	B (mm)	C (mm)	D (mm)	E (mm)
1868211	Grampo Tipo C IRWIN® 5cm 2"	97	60	9	56	29
1868212	Grampo Tipo C IRWIN® 7,5cm 3"	153	95	10	91	52
1868213	Grampo Tipo C IRWIN® 10cm 4"	187	110	11	114	61
1868214	Grampo Tipo C IRWIN® 12,5cm 5"	225	117	11	145	68
1868215	Grampo Tipo C IRWIN® 15cm 6"	251	127	11	170	76
1868216	Grampo Tipo C IRWIN® 20cm 8"	311	148	16	221	87
1868217	Grampo Tipo C IRWIN® 25cm 10"	385	173	16	270	103
1868218	Grampo Tipo C IRWIN® 30cm 12"	450	189	16	330	113

GRAMPOS MULTIUSO

1868222

- Estrutura em resina reforçada que proporciona mais força e durabilidade.
- Mordentes articulados se adaptam a diversas superfícies.

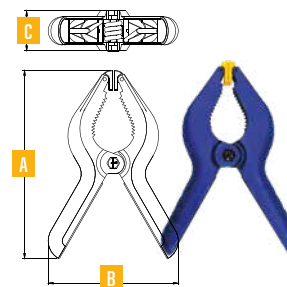

Código	Descrição	A (mm)	B (mm)	C (mm)
1868219	Grampo Multiuso IRWIN® 5cm 2"	63	51	16
1868220	Grampo Multiuso IRWIN® 7,5cm 3"	85	64	19
1868221	Grampo Multiuso IRWIN® 10cm 4"	110	85	28
1868222	Grampo Multiuso IRWIN® 15cm 6"	168	116	36
1868223	Grampo Multiuso IRWIN® 23cm 9"	200	170	36

IRWIN®



REBITADORES MANUAIS



O REBITADOR MANUAL IRWIN®

É UMA FERRAMENTA ARTICULADA QUE SERVE FUNDAMENTALMENTE

para unir dois ou mais materiais através de rebites de repuxo de forma segura e eficaz, podendo utilizar rebites de aço, alumínio ou mistos. São ferramentas robustas e resistentes produzidas em aço forjado ou alumínio de alta qualidade, que proporcionam aplicações rápidas e seguras com um prático sistema de troca de pontas. Todas as pontas possuem gravações que indicam os tamanhos dos rebites que serão aplicados.



REBITADOR MANUAL IRWIN® R100

1. Rebitador com o corpo em aço de alta performance com espessura de 2,0 milímetros e castanhas internas em aço cromo molibdênio.
2. Possui cabo emborrachado e antideslizante para maior conforto e segurança durante o uso.
3. Mais usado para pequenos reparos e fixação para os usuários da construção e profissionais da mecânica.
4. Aplicação exclusiva em rebites de alumínio.
5. Tamanho: 10.5".
6. Acompanha 4 bicos para diferentes tamanhos de rebites e chave para troca:

2,4mm – 3/32

3,2 mm – 1/8"

4,0 mm – 5/32"

4,8 mm – 3/16"

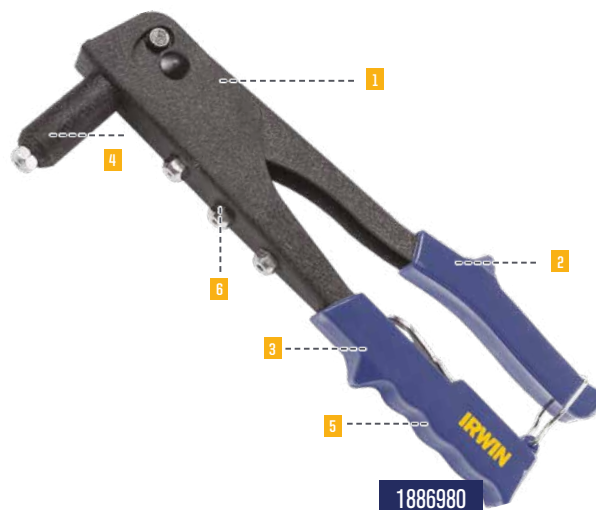

1886980

REBITADOR MANUAL IRWIN® R250 PRO



1887141

- Rebitador produzido com liga de alumínio de alta performance de 3,8 mm e castanhas internas em aço Cromo-Molibdênio.
- Exclusivos Cabos IRWIN® Protouch Style: oferecem mais segurança e conforto durante o uso da ferramenta.
- Ferramenta Profissional leve e resistente para uso intensivo: leve para transportar, fácil de usar e muito confortável.
- Preferido por profissionais que necessitam constantemente corrigir e reparar todos os tipos de material.
- Aplicação em rebites de alumínio e aço.
- Tamanho: 10".
- Acompanha 4 bicos para diferentes tamanhos de rebites e chave para troca: 2,4mm – 3/32", 3,2 mm – 1/8", 4,0 mm – 5/32", 4,8 mm – 3/16"

REBITADOR MANUAL IRWIN® R360 360°



1887142

- Rebitador produzido com liga de alumínio de alta resistência de 3,0 mm e castanhas internas em aço Cromo-Molibdênio.
- Exclusivos Cabos IRWIN® Protouch Style: oferecem mais segurança e conforto durante o uso da ferramenta.
- Ferramenta profissional com cabeça giratória de 360°: permite a aplicação de rebites em diversas posições, acessando os mais diferentes locais, facilitando o trabalho.
- Aplicação em rebites de alumínio e aço.
- Tamanho: 11".
- Acompanha 4 bicos para diferentes tamanhos de rebites e chave para troca: 2,4mm – 3/32", 3,2 mm – 1/8", 4,0 mm – 5/32", 4,8 mm – 3/16"

Código	Descrição	Comprimento (mm)	Largura (mm)	Altura (mm)	Peso (g)
1886980	Rebitador Manual - R100	255	105	33	514
1887141	Rebitador Manual Profissional - R250	255	95	28	546
1887142	Rebitador Manual Giratório 360° - R360	285	105	32	658



REBITADOR MANUAL IRWIN®

ALAVANCA R450

1. Rebitador tipo alavanca com corpo produzido com liga de alumínio de alta resistência, alavancas em aço de alta performance e castanhas internas em aço Cromo-Molibdênio.
2. Mais compacto do mercado com tamanho de 13".
3. Exclusivos Cabos IRWIN® Protouch Style: oferecem mais segurança e conforto durante o uso da ferramenta.
4. Reservatório especial para armazenar mandris descartados.
5. 2 vezes mais resistente: maior velocidade e menos força na aplicação do rebite.
6. Cabeça regulável: permite o ajuste de altura para aplicação de rebites mais longos.
7. Ferramenta profissional leve e resistente para uso intensivo e contínuo com menor esforço e maior produtividade.
8. Aplicação em rebites de alumínio e aço.
9. Acompanha 5 bicos para diferentes tamanhos de rebites e chave para troca:

- 2,4mm – 3/32"
- 3,2 mm – 1/8"
- 4,0 mm – 5/32"
- 4,8 mm – 3/16"
- 6,4mm – 1/4"

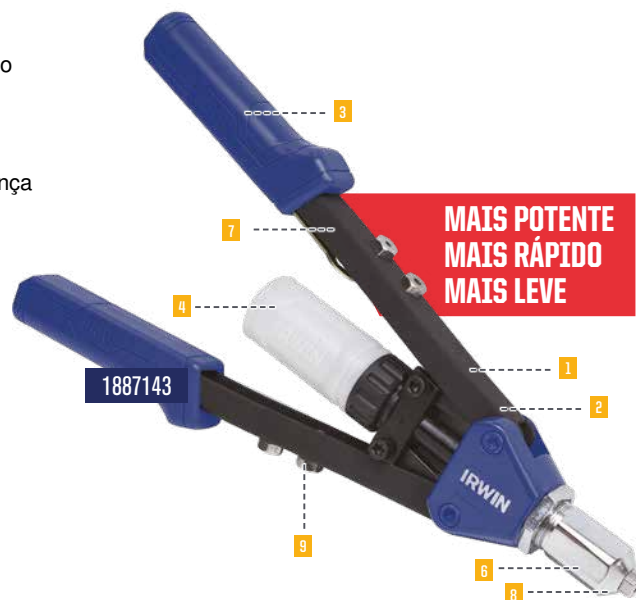

**MAIS POTENTE
MAIS RÁPIDO
MAIS LEVE**

1887143



1887144

REBITADOR MANUAL IRWIN® SANFONA R500

- Rebitador tipo Sanfona com corpo produzido com liga de alumínio de alta resistencia, área da sanfona em aço de alta performance e castanhas internas em aço Cromo-Molibdênio.
- Comprimento total quando aberto: 32".
- Trava de segurança exclusiva: evita acidentes na área da sanfona e facilita o armazenamento da ferramenta.
- Cabeça regulável: permite o ajuste de altura para aplicação de rebites mais longos.
- Facilita a aplicação de rebites em locais de difícil acesso.
- Corpo reforçado e compacto.
- Aplicação em rebites de alumínio e aço.
- Acompanha 5 bicos para diferentes tamanhos de rebites e chave para troca: 2,4mm – 3/32", 3,2 mm – 1/8", 4,0 mm – 5/32", 4,8 mm – 3/16", 6,4mm – 1/4"

Código	Descrição	Comprimento (mm)	Largura (mm)	Altura (mm)	Peso (g)
1887143	Rebitador Manual Alavanca R450	305	165	39	1008
1887144	Rebitador Manual Sanfona R500	300	190	40	1664

IRWIN®



ESTILETES



ESTILETES DOBRÁVEIS PROFLIP™

- Os novos estiletes ProFlip™ têm recursos essenciais para ajudar profissionais a entregarem seus trabalhos no dia a dia.
- Contam com gancho traseiro para encaixe em cintos ou bolsos e e ainda acompanham as famosas lâminas bimetálicas a prova de estilhaços da IRWIN.

1. O mecanismo ProFlip™ abre e fecha rapidamente e de uma forma mais fácil.
2. A troca de lâmina protegida evita a liberação acidental da lâmina.
3. Corpo metálico durável.
4. Trava de segurança que previne o fechamento durante o uso e permite uma operação segura com apenas uma mão.
5. Desenho ergonômico.
6. Fabricado totalmente em metal, alinhando a durabilidade com um design compacto e fácil de usar.

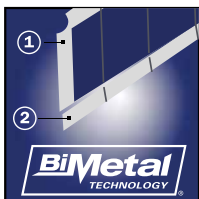

① Aço Carbono ② Aço Rápido



As lâminas com a tecnologia bimetálica IRWIN® superam as tradicionais de carbono, uma vez que permanecem afiadas por mais tempo. Além disso, suas características de flexibilidade, durabilidade e corte firme reduzem o risco de ferimentos, tanto durante o uso como no momento da troca de lâminas, uma vez que estas ocorrerão com menor frequência.

ESTILETE TRAPEZOIDAL PRO DOBRÁVEL

IWHT10578

- * Capacidade de armazenamento de 5 lâminas extras



Código	Descrição	Comprimento (mm)	Largura (mm)	Altura (mm)	Peso (g)
IWHT10578	Estilete trapezoidal pro dobrável	19.80	8.90	2.58	0.15

Comparação microscópica do fio da lâmina depois de 6 cortes em vidro.



*vs lâminas de carbono IRWIN®

IRWIN
FERRAMENTAS

Estilete	Tamanho	Trabalho Leve	Trabalho Médio	Trabalho Pesado	Carbono	Bimetálica
	9mm	✓			✓	
	18mm	✓	✓		✓	
	25mm		✓	✓	✓	
	Trapezoidal		✓	✓	✓	✓



ESTILETE PROFISSIONAL

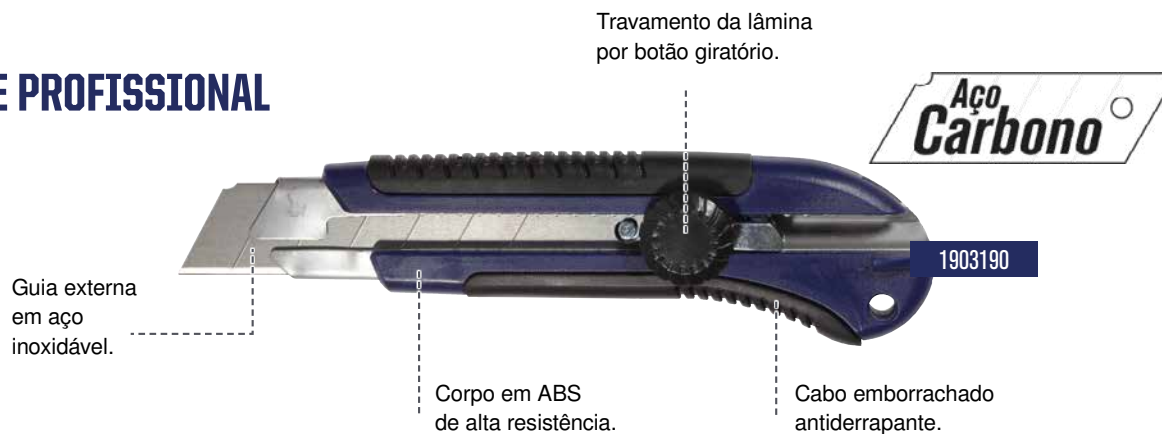

ESTILETE STANDARD

10506546



- Botão abre/fecha semiautomático.
- Cabo com alça integrada no verso.

Código	Descrição	Apresentação	Comprimento (mm)	Largura (mm)	Altura (mm)	Peso (g)
1903190	Estilete Profissional 25mm	Blíster Unitário	181	50	30	154
10506547	Estilete Standard 18mm	Caixa com 24 peças	166	30	18	37
1903187	Estilete Standard 18mm	Blíster Unitário	166	30	18	37
10506546	Estilete Standard 9mm	Caixa com 24 peças	125	18	15	13



ESTILETE TRAPEZOIDAL

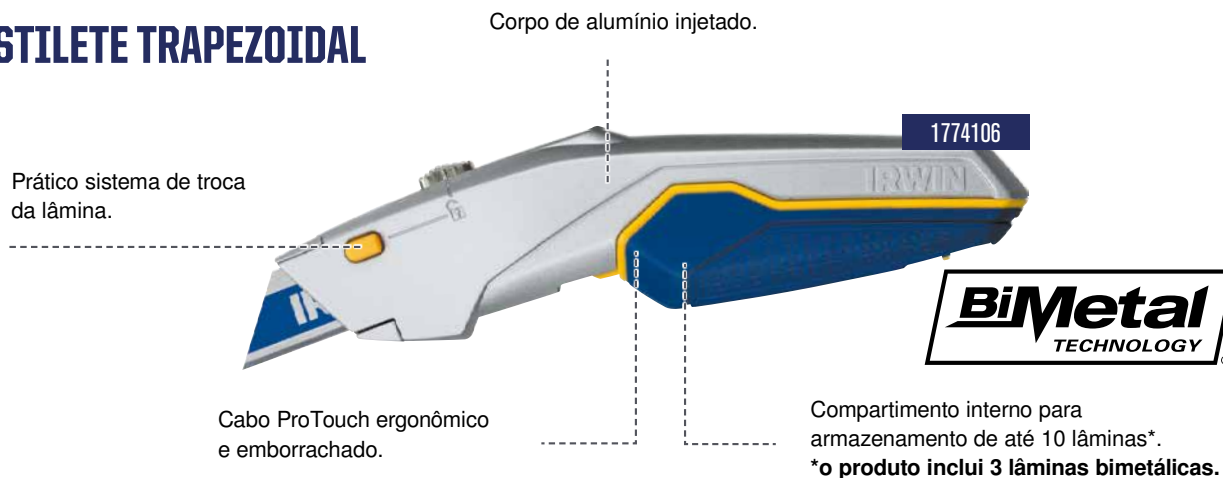

ESTILETE TRAPEZOIDAL DE SEGURANÇA AUTORRETRÁTIL

1903189

- Dispositivo deslizante autorretrátil.
 - Acesso às lâminas sem ferramentas.
 - Cabo ergonômico antiderrapante.
 - Lâmina bimetálica sem ponta. Não estilhaça.
- *O produto inclui 1 lâmina de segurança bimetálica.**



ESTILETE TRAPEZOIDAL FIXO PARA DRYWALL

1903188

- Acesso às lâminas sem ferramentas.
 - Ponta com geometria diferenciada para maior controle.
- *O produto inclui 1 lâmina de 4 pontas em aço carbono.**



Código	Descrição	Comprimento (mm)	Largura (mm)	Altura (mm)	Peso (g)
1774106	Estilete Trapezoidal Pro Touch™	170	37	28	150
1903189	Estilete Trapezoidal de Segurança Autorretrátil	153	39	25	103
1903188	Estilete Trapezoidal Fixo para Drywall	153	37	20	93



ESTILETE TRAPEZOIDAL RETRÁTIL

2082101

- Melhor ângulo de corte para reduzir o cansaço nas mãos.
- Botão com 3 níveis de exposição da lâmina.
- O produto inclui 1 lâmina de 4 pontas em aço carbono.

Aço
Carbono



ESTILETE TRAPEZOIDAL FIXO

2081101

- Melhor ângulo de corte para reduzir o cansaço nas mãos.
- Lâmina fixa. Ideal para cortes contínuos.
- O produto inclui 1 lâmina de 4 pontas em aço carbono.

Aço
Carbono

Código	Descrição	Comprimento (mm)	Largura (mm)	Altura (mm)	Peso (g)
2082101	Estilete Trapezoidal Retrátil	171	37	28	130
2081101	Estilete Trapezoidal Fixo	140	32	21	100



LÂMINAS BIMETÁLICAS IRWIN®

As lâminas IRWIN® revolucionaram os estiletes tradicionais com a introdução da tecnologia bimetálica. Estas lâminas são produzidas através de um processo patenteado que combina 2 tipos de metais (o aço mola e o aço rápido), garantindo que as lâminas não se rompam acidentalmente. Isso também faz com que o destaque da lâmina seja mais seguro e perfeito ao formar novo fio.



Quebra perfeita para destaque e obtenção de novo fio.

Tecnologia bimetálica que combina 2 metais para desempenho superior.

Embalagem com 5 lâminas bimetálicas para estilete de 18mm.

LÂMINA TRAPEZOIDAL BIMETÁLICA

- Lâmina mais afiada, mais durável e inquebrável sob condições normais de uso.
- Ideal para corte de plástico, carpete, lâmina de madeira, couro, tecido, papel, entre outros.



2084100



**TECNOLOGIA
EXCLUSIVA
IRWIN**

Código	Descrição	Comprimento (mm)	Largura (mm)	Altura (mm)	Peso (g)
10507102	Lâmina Bimetálica Destacável 18mm*	108	18	5	58
2084100	Lâmina Trapezoidal Bimetálica*	61	20	5	24

*Cartela com 5 lâminas.

LÂMINA PARA ESTILETES LEVES EM AÇO CARBONO



10504562

Código	Descrição	Apresentação	Comprimento (mm)	Largura (mm)	Altura (mm)	Peso (g)
10504562	Lâmina Destacável 18mm	Estojo com 10 lâminas	20	28	116	100
10504567	Lâmina Destacável 9mm	Estojo com 10 lâminas	18	14	90	32

IRWIN®



FORMÕES



FORMÕES PARA CONSTRUÇÃO

O Formão para Construção é uma ferramenta de uso geral para esculpir ou cortar madeiras. É feita em aço Cromo-Vanádio de alta qualidade, endurecido e temperado, o que possibilita um melhor desempenho e durabilidade. Seu cabo possui agarre ProTouch™ o que proporciona extremo conforto ao usuário. Também possui uma larga capa de metal na extremidade, que permite repetitivos golpes de martelo sem danificar a ferramenta e maior segurança ao usuário.



Desenho de cabo ergonômico com agarre ProTouch™ e material de alta qualidade para suportar o abuso do canteiro de obras.

Laterais chanfradas para melhor finalização das bordas.



Lâmina de aço Cromo-Vanádio de alta qualidade para um desempenho superior.

Capa de metal de tamanho diferenciado resistente a golpes de martelo.

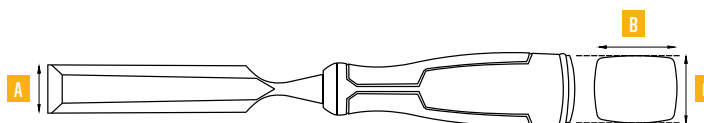

Código	Descrição	A (pol)	A (mm)	B (mm)	C (mm)	Peso (g)
1768772	Formão Construção 1/4"	1/4"	6	36	28	168
1768773	Formão Construção 3/8"	3/8"	10	36	28	181
1768774	Formão Construção 1/2"	1/2"	13	36	28	200
1768775	Formão Construção 5/8"	5/8"	16	36	28	209
1768776	Formão Construção 3/4"	3/4"	19	36	28	222
1768777	Formão Construção 1"	1"	25	36	28	245
1768778	Formão Construção 1-1/4"	1-1/4"	32	36	28	304
1768779	Formão Construção 1-1/2"	1-1/2"	38	36	28	358
1768780	Formão Construção 2"	2"	51	36	28	440

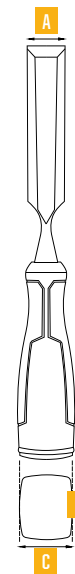
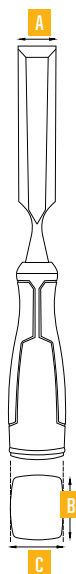

JOGO DE FORMÕES - 3 PEÇAS

Código	A (pol)	A (mm)	B (mm)	C (mm)
1768781	1/2"	13	36	28
	3/4"	19	36	28
	1"	25	36	28

JOGO DE FORMÕES - 4 PEÇAS

Código	A (pol)	A (mm)	B (mm)	C (mm)
1819361	1/4"	6	36	28
	1/2"	13	36	28
	3/4"	19	36	28
	1"	25	36	28

IRWIN®

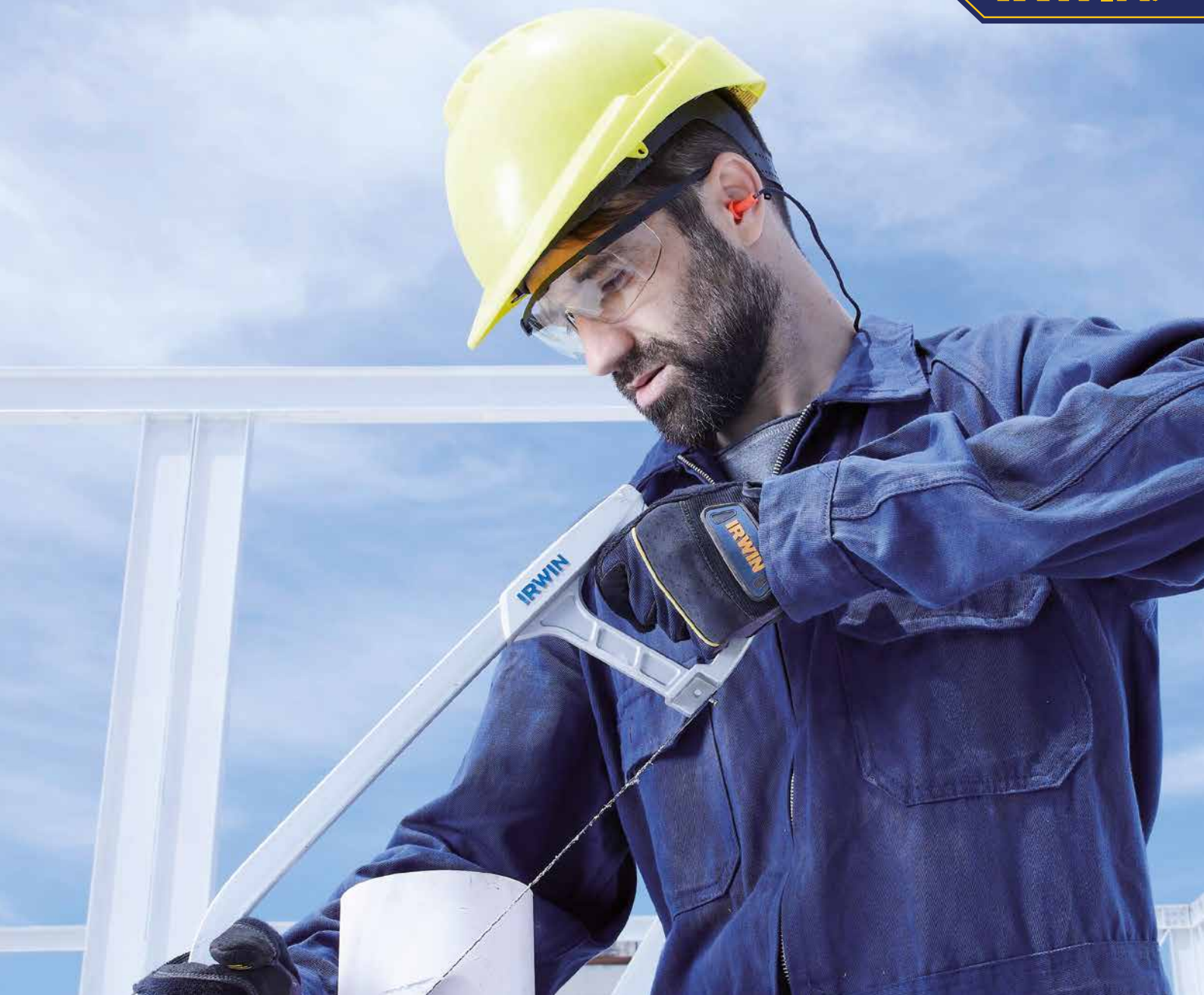

SERRAS MANUAIS E ARCOS



A linha de Serras Manuais Bimetálicas e Arcos foi projetada com inovação e qualidade para oferecer conforto e segurança. São produtos inéditos que garantem maior precisão e alto desempenho no corte. Os Arcos de Serra são projetados para oferecer máxima eficiência com maior conforto, combinando leveza e rigidez. Lâminas com maior tensão que possibilitam alcançar lugares de difícil acesso. Alguns modelos permitem o corte horizontal e vertical.

ARCO DE SERRA I-20

Arco de alta tensão, ideal para trabalhos pesados em diferentes materiais. Com estrutura robusta, cabo de alumínio e mecanismo que evita a perda dos acessórios que fixam a serra manual no arco.

Exclusivo mecanismo de tensão preso ao arco que evita a perda de porcas e parafusos.



Cabo de alumínio, ergonômico e durável.



Código	Descrição	Tensão (PSI / Kgf/cm²)	Comprimento (cm)	Largura (mm)	Altura (mm)	Peso (g)
1861513	Arco de Serra Profissional IRWIN® I-20	20.000 / 1.406	44	3	13,9	1,11



ARCO DE SERRA STANDARD IRWIN I-10

1861511

- Arco ergonômico com cabo leve.



ARCO DE SERRA MASTER IRWIN I-12

1861512

- Exclusivo mecanismo de tensão preso ao arco que evita a perda de porcas e parafusos.
- Cabo ergonômico e resistente.



ARCO DE SERRA AJUSTÁVEL IRWIN I-15

1862639

- Cabo emborrachado e confortável.
- Arco ajustável - cabe facilmente na mala de ferramentas.

Código	Descrição	Tensão (PSI / Kgf/cm²)	Comprimento (cm)	Largura (mm)	Altura (mm)	Peso (g)
1861511	Arco de Serra Standard IRWIN® I-10	10.000 / 703	45	2,5	13	0,41
1861512	Arco de Serra Master IRWIN® I-12	12.000 / 843	45	2,5	13	0,41
1862639	Arco de Serra Ajustável IRWIN® I-15	15.000 / 1.054	50,8	2,5	13	1,65



SERRA MANUAL BIMETÁLICA IRWIN®

- Bimetálica, super resistente.
- Tipos de Corte: Metais grossos, Metais médios, Metais finos e PVC.



Código	Descrição	Dentição (DPP)	Comprimento (cm)	Peso (g)
IRHT14034	Lâmina para serra manual IRWIN 24D - 10 PC	24	35,2	19
IRHT14032	Lâmina para serra manual IRWIN 18D - 10 PC	18	35,2	19

IRWIN®



 **SERROTÉS**



LANÇAMENTO

SERROTE DE PODA 13" (330MM) CABO MADEIRA

Serrote de poda leve e resistente, com a lâmina em aço com 1,2mm de espessura e o comprimento de 330mm. Cabo com formato anatômico que proporciona maior conforto durante a utilização.

CARACTERÍSTICAS:

- Lâmina em aço C75 com 1,2mm de espessura;
- Dentes com três arestas de corte, que facilitam o trabalho mesmo em madeiras úmidas ou verdes;
- Sentido do corte: para trás;
- Cortes em madeiras duras ou macias;
- 13 polegadas (330mm).

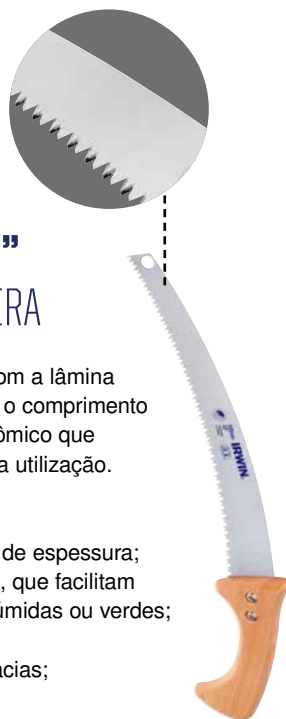

Código	Altura (cm)	Comp. (cm)	Largura (cm)
IW2126LA	3	48	16

EM BREVE

ARCO DE PUA 10" COM CATRACA

Ferramenta de acionamento manual, na qual é possível o acoplamento de brocas e outros acessórios que possuam haste compatível com o encaixe das garras do mandril do arco.

Utilizada para fazer furos em madeira ou concreto ou apertos e desapertos em parafusos.

- Com Catraca
- 10 polegadas
- Material de alto desempenho
- Corpo em aço



Código	Altura (cm)	Comp. (cm)	Largura (cm)
IW1694LA	7	3,7	1,8

SERROTE PROFISSIONAL COM CABO DE MADEIRA

EM BREVE



Código	Descrição	Altura (cm)	Comp.(cm)	Largura (cm)
IW2118-LA	Serrote cabo madeira 18" 450mm	2,3	5,45	1,55
IW2119-LA	Serrote cabo madeira 20" 500mm	2,3	5,95	1,55
IW2120-LA	Serrote cabo madeira 22" 550mm	2,3	6,45	1,60
IW2121-LA	Serrote cabo madeira 24" 600mm	2,3	7,05	1,60
IW2122-LA	Serrote cabo madeira 26" 660mm	2,3	7,55	1,60



A linha de serrotes e arcos de serra IRWIN® foi projetada para ser utilizada nas atividades de corte de drywall e de madeira em geral, em trabalhos domésticos, em marcenarias, na construção civil e jardinagem. Produzidos com materiais duráveis e resistentes, garantem a realização de um trabalho eficiente, seja na poda de árvores, seja no corte de madeiras duras ou macias.

SERROTE DE PONTA PARA DRYWALL

Serrote de Ponta para Drywall é usado para diversos cortes em drywall, incluindo aberturas para caixas de eletricidade, encanamentos, sistema de refrigeração, ventilação e iluminação. Eles estão disponíveis no original cabo de madeira ou no ergonômico cabo ProTouch™.

SERROTE DE PONTA PARA DRYWALL PROTOUCH™



A tripla afiação TRI-GROUND™ proporciona um corte mais rápido e limpo em ambas direções.

A lâmina espessa (1,5mm) oferece mais rigidez e controle.

O Cabo ProTouch™ proporciona durabilidade e conforto.



1974993

SERROTE DE PONTA PARA DRYWALL COM CABO DE MADEIRA



- A dupla afiação BI-GROUND™ proporciona um corte rápido e limpo em ambas direções.
- Lâmina rígida (1,2mm) para maior controle.
- Cabo de madeira WOOD HANDLE™ para durabilidade.
- Base para impacto.



1974892

Código	Descrição	Tamanho da Lâmina (mm - pol.)	Espessura da Lâmina (mm)	Comprimento (mm)	Peso (g)
1974892	Serrote de Ponta para Drywall com Cabo de Madeira	165mm / 6-1/2"	1,2	345	113
1974993	Serrote de Ponta para Drywall ProTouch™	165mm / 6-1/2"	1,5	330	104



SERROTE JACK® PROFESSIONAL BI-MATERIAL

MÁXIMA VELOCIDADE COM TOTAL CONFORTO!

O PROFESSIONAL BI-MATERIAL de triplo corte foi desenvolvido para um melhor corte e reflete as últimas tendências e inovações do mercado.

O novo design com dentes de triplo corte faz com que o PROFESSIONAL BI-MATERIAL seja mais rápido que a versão anterior, de duplo corte.

1. Lâmina de 0,85mm em aço C75 mais estável e com máximo poder de corte tanto na ida quanto na volta.
2. Proteção antioxidante de laca a base de água (4x mais durável que a laca tradicional).
3. Dentes temperados com tripla afiação muito mais durável. Corta na ida e na volta!
4. Cabo ergonômico leve, resistente, confortável e que possibilita a marcação de ângulos de 90° e 45°.



*Indicado para madeiras duras e macias.



Código	Descrição	Comprimento (pol./mm)	Peso (g)	Afiação	Dentes
IWHT20377-LA	18" Serrote Jack® Professional Bi-Material	18"/ 450	406	Mecânica	Temperado (afiação triplo corte)
IWHT20378-LA	20" Serrote Jack® Professional Bi-Material	20"/ 500	386	Mecânica	Temperado (afiação triplo corte)
IWHT20379-LA	22" Serrote Jack® Professional Bi-Material	22"/ 550	414	Mecânica	Temperado (afiação triplo corte)
IWHT20380-LA	24" Serrote Jack® Professional Bi-Material	24"/ 600	548	Mecânica	Temperado (afiação triplo corte)

IRWIN®



TESOURAS PARA CORTE DE CHAPAS



OS CABOS DAS TESOURAS IRWIN®

exceto os cabos da tesoura para funileiro, são compostos por um sistema de alavancamento que permite a execução do corte com um mínimo esforço aplicado ao cabo.

Fabricadas em aço Cromo, as lâminas são tratadas termicamente para elevar a sua resistência ao desgaste.

Com exceção da tesoura para funileiro, todas as demais possuem dispositivo de segurança para permitir que as lâminas permaneçam fechadas quando a tesoura não estiver em uso, garantindo maior segurança e durabilidade da ferramenta. Possuem, também, cabos anatômicos.

DICAS DE UTILIZAÇÃO

1. Escolha o tipo de tesoura ideal para o trabalho que deseja realizar.
2. Para evitar rebarbas, evite utilizar todo o comprimento da lâmina da tesoura. Avance o corte até o meio da lâmina e em seguida avance a tesoura. Esse procedimento melhora a qualidade do corte.
3. As tesouras não necessitam de reafiação, o sistema de mini serrilhas dispensa esse processo.
4. A tentativa de cortar materiais endurecidos, tais como pregos ou molas, poderá danificar a tesoura.

CAPACIDADE DE CORTE

Tipo	Sentido de Corte	Aço Laminado a Frio	Aço Inoxidável	Outros Materiais
101 		Até bitola 18/1,19mm	Até bitola 22/0,84mm	Não Recomendado
102 				
103 				
010 		Até bitola 22/0,84mm	Até bitola 26/0,45mm	
Extra Cut 		Até bitola 24/0,1mm	Não Recomendado	Folhas, cintas e redes metálicas, plásticos, lonas, telas, papelão, revestimentos de vinil, calha PVC e cano de alumínio.



TESOURA TIPO AVIAÇÃO CORTE ESQUERDO E RETO



TESOURA TIPO AVIAÇÃO CORTE DIREITO E RETO

2073112



TESOURA TIPO AVIAÇÃO CORTE RETO E CURVAS AMPLAS

2073113



Código	Descrição	Tipo	L (mm)	L (pol.)	Comprimento (mm)	Largura (mm)	Altura (mm)	Peso (g)
2073111	Tesoura Tipo Aviação Corte Esquerdo e Reto	101	250	10"	243	82	25	407
2073112	Tesoura Tipo Aviação Corte Direito e Reto	102	250	10"	260	80	17	413
2073113	Tesoura Tipo Aviação Corte Reto e Curvas Amplas	103	250	10"	250	30	10	412



TESOURA TIPO EXTRA CUT



IW14075

TESOURA TIPO FUNILEIRO



22010

Código	Descrição	Tipo	L (mm)	L (pol.)	Peso (g)
IW14075	Tesoura Tipo Extra Cut	-	298	11.3/4"	487
22010	Tesoura Tipo Funileiro	010	250	10"	458



IRWIN.



MARTELO



LANÇAMENTO

MARTELOS DE USO GERAL

Seja você um profissional da construção civil ou um marceneiro dedicado, esses martelos são a escolha perfeita para quem busca precisão, durabilidade e conforto.

Com um design ergonômico que reduz a fadiga e uma cabeça forjada em aço de alta qualidade para máxima resistência, os martelos IRWIN são a ferramenta definitiva para qualquer projeto.

**MARTELO USO GERAL
500GR (20oz)
PRO TOUCH GRIP**



1954888

**MARTELO USO GERAL
450GR (16oz)
FIBRA DE VIDRO**



1954889

**MARTELO DE
CARPINTEIRO
595GR (21oz)**



1954890

Código	Descrição	Altura (cm)	Comprimento (cm)	Largura (cm)	Peso (g)
1954888	Martelo uso geral 500gr (20oz) pro touch grip	2,6	29	9,9	500
1954889	Martelo uso geral 450gr (16oz) fibra de vidro	3,05	31	11,6	450
1954890	Martelo de carpinteiro 595gr (21oz)	3	14	32	595



Unha mais longa para facilitar a remoção de pregos.

Têmpera na face de impacto para aumentar a resistência.

Cabeça em aço carbono forjado, polido e envernizado.

Marcação de dimensão permanente na cabeça.

Cabo anatômico de madeira especial e envernizada, possibilita melhor agarre com um toque natural.

Fixação da cabeça com o cabo por cunha metálica, assegurando maior resistência e segurança.

1863269LA

EM BREVE

MARTELO UNHA

O martelo de unha, ou martelo de garra, é essencial para trabalhos com pregos, possuindo uma extremidade para pregar e outra em formato de garra para extrair pregos.

Disponível em diversas versões com diferentes ângulos nas garras, é amplamente utilizado por carpinteiros e profissionais de cofragem devido à sua versatilidade.

Código	Descrição	Altura (cm)	Comprimento (cm)	Largura (cm)	Peso (g)
1863269LA	Martelo unha 20mm cabo madeira	2	13	31	350
1863511LA	Martelo unha 25mm cabo madeira	4	15	33	550
1867474LA	Martelo unha 25mm cabo madeira	3,05	11,6	31	551
1863512LA	Martelo unha 27mm cabo madeira	3,1	31	32	610
1863267LA	Martelo unha 27mm cabo fibra de vidro	3,4	34	12,5	764



Cabeça em aço carbono forjado, com têmpera nas faces de impacto.

Cabo mais longo, possibilitando maior ergonomia, melhor equilíbrio e controle.

Base e bola polidas.
Cabeça envernizada.

1863558LA

EM BREVE

MARTELO BOLA

Os martelos de bola são usados principalmente para moldar, mover ou esticar metal.

Este tipo de martelo possui duas cabeças: uma plana e uma esférica. Seu uso normalmente ocorre em trabalhos a frio, mas também pode ser utilizado após soldagem.

Código	Descrição	Altura (cm)	Comprimento (cm)	Largura (cm)	Peso (g)
1863558LA	Martelo bola cabo de madeira	2,95	9,1	29,1	300
1863560LA	Martelo bola cabo de madeira	3,1	10,4	34,5	500
1863561LA	Martelo bola cabo de madeira	4,1	12,6	39,5	800
1863562LA	Martelo bola cabo de madeira	4,3	13,4	39,5	1000



Cabeça em aço carbono, forjado e envernizado.

Fixação da cabeça com o cabo por cunha metálica, assegurando maior resistência e segurança.

Têmpera nas faces de impacto.

EM BREVE

MARTELO PENA

1863522LA

O martelo de pena é o tipo de martelo usado principalmente para cravar pontas.

Este tipo de martelo é composto por uma cabeça plana e retangular, ideal para cravar pontas; e a outra ponta mais fina, principalmente para os primeiros toques mais precisos, evitando o risco de entortar a unha. Os modelos de martelo pena são amplamente utilizados em trabalhos de carpintaria, marcenaria e serralharia.

Código	Descrição	Altura (cm)	Comprimento (cm)	Largura (cm)	Peso (g)
1863522LA	Martelo pena 300g cabo madeira	2,3	10,6	30,5	300
1863524LA	Martelo pena 500g cabo madeira	2,7	11,9	32,5	500
1863525LA	Martelo pena 1000g cabo madeira	3,6	13,6	32,5	1000
1863526LA	Martelo pena 1500g cabo madeira	4,2	14,5	32,5	1500



Cabeça em
borracha branca.



Cabo em madeira
envernizada.

EM BREVE

MARTELO BORRACHA

1863535LA

Os martelos feitos com este tipo de materiais macios são modelos projetados para não marcar ou danificar a superfície onde impactamos.

São utilizados em trabalhos delicados como assentamento de azulejos, entre outros; onde o impacto com um martelo de metal pode danificar a superfície.

Código	Descrição	Altura (cm)	Comprimento (cm)	Largura (cm)	Peso (g)
1863535LA	Martelo borracha branco	64,5	34	9,6	450



Cabeça em aço carbono, forjado e com batentes polidos.

Fixação da cabeça com o cabo por cunha metálica, assegurando maior resistência e segurança.

Têmpera nas faces de impacto.

EM BREVE

MARTELO DE DEMOLIÇÃO

As marretas de demolição, também chamadas de marretas de pedreiro, são um tipo maior de martelo mais pesado com cabos mais longos; que são usados principalmente para trabalhos de demolição no local.

Código	Descrição	Altura (cm)	Comprimento (cm)	Largura (cm)	Peso (g)
1863539LA	Marreta oitavada 800g cabo madeira	4,0	7,6	2,65	910
1863540LA	Marreta oitavada 1000g cabo madeira	4	26,5	9,3	115
1863551LA	Marreta oitavada 1500g cabo madeira	4,5	28,5	10,7	164,7

1863539LA



TOTAL CARE

Nós prometemos dar suporte a profissionais como você. Nossa plataforma de suporte ao cliente, Total Care, oferece um suporte ininterrupto e valioso, com o melhor nível e acessibilidade. Usuários apaixonados como você podem seguir aprendendo, prosperando e crescendo livres de problemas. Nós garantimos um suporte de alta qualidade no menor tempo possível.

ENTRE EM CONTATO CONOSCO:

0800-703-4644

Seg-Sex: 9h00 às 17h00



IRWIN®

www.irwin.com.br

0800 703 4644